

Αντλία Απομακρυνσης Συμπυκνωματων



Αξεσουάρ HVAC/R



Advanced

Χημικά προϊόντα συντήρησης HVAC/R



JAVAC

Εργαλεία HVAC/R



ASPEN
PUMPS
GROUP



Συστήματα υποστήριξης



ZEMMECLIMA

Μεταλλικές Βάσεις A/C



VECAMCO

Πλαστικά Κανάλια οδευσης και αξεσουάρ



UNILITE

Φωτισμός LED Εργασίας

Νέα προϊόντα



Περιεχόμενα

Aspen Pumps	5
Xtra	21
2 Emme Clima	25
Vecamco	35
JAVAC	43
C&D	58
Unilite	61
Veto	73
Big Foot Systems	77
Solflex	80

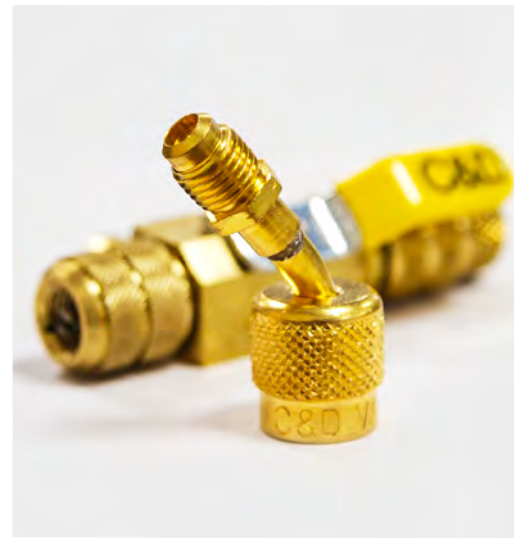



**ASPEN
PUMPS
GROUP**

Ο Όμιλος Aspen Pumps είναι μοναδικός όσον αφορά την παγκόσμια εμβέλειά του, με δραστηριότητες σε πάνω από 100 χώρες σε όλο τον κόσμο.

Ωστόσο, η Aspen δεν είναι απλώς μια εξαγωγική επιχείρηση, αλλά μια πολυεθνική οργάνωση με ομάδες πωλήσεων σε όλο τον κόσμο και γραφεία σε 4 ηπείρους. Η συνεχής επένδυσή μας σε ανθρώπινο δυναμικό και υποδομές αποθηκών σημαίνει ότι είμαστε ηγέτης στην παροχή υπηρεσιών, ποιότητας και υποστήριξης πελατών. Αυτή η επιχειρηματική προσέγγιση σημαίνει ότι διαθέτουμε το πιο εκτεταμένο και καλά υποστηριζόμενο δίκτυο συνεργατών χονδρεμπόρων στον κόσμο.

Η Aspen Pumps Group είναι υπερήφανη για τις επιχειρηματικές της επιδόσεις, γιορτάζοντας την επιτυχία στις βασικές της ικανότητες, που είναι η Επιχειρηματικότητα, η Καινοτομία και το Διεθνές Εμπόριο, μέσω της βράβευσης με τα Queen's Awards για κάθε μία από αυτές (2009, 2014, 2019).

Aspen Pumps Group – μια παγκοσμίως βραβευμένη επιχείρηση.

Ropemakers, Hailsham UK:

Η νέα μας αποθήκη 3.090 τ.μ. είναι έτοιμη να φιλοξενήσει το συνεχώς διευρυνόμενο χαρτοφυλάκιο προϊόντων μας. Είναι μία από τις πολλές αποθήκες μας σε όλο τον κόσμο, σχεδιασμένες για να σας προσφέρουν την καλύτερη εξυπηρέτηση πελατών.

Οι πληροφορίες είναι σωστές κατά τη στιγμή της δημοσίευσής. Δεν είναι ένα επίσημο έγγραφο σε όλο το παγκόσμιο.

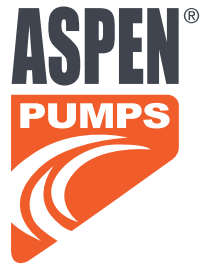

Η Aspen Pumps βρίσκεται στην πρώτη γραμμή της τεχνολογίας αντλιών συμπυκνωμάτων. Ως μηχανικοί, κατανοούμε την πολυπλοκότητα των εγκαταστάσεων και δημιουργούμε προϊόντα που είναι κορυφαία στην αγορά και έχουν σχεδιαστεί για να ταιριάζουν καλύτερα στην εφαρμογή και το περιβάλλον. Είμαστε υπερήφανοι που παρέχουμε στους επαγγελματίες όλα όσα χρειάζονται για την τέλεια εγκατάσταση. Από αντλίες έως σωλήνες, τα έχουμε όλα.



Οι πληροφορίες είναι σωστές κατά τη στιγμή της δημοσίευσης. Δεν είναι όλα τα προϊόντα διαθέσιμα σε όλες τις περιοχές.

Silent+ Μίνι Αντλίες

Οι σημερινοί χρήστες απαιτούν αθόρυβες αντλίες συμπυκνωμάτων, ειδικά σε χώρους γραφείων ή ξενοδοχεία. Οι αντλίες Silence+ είναι ιδανικές για αυτού του είδους τις εφαρμογές.

16
dB(A)

Η πιο αθόρυβη
στον κοσμο

Up to
46
kW

Ταιριάζει σε όλες
τις μοναδες

χρονα εγγυηση
3
καλης
λειτουργιας

Χωρίς
συντήρηση



Silence+ Mini Lime
Στον αγκώνα
FP3322/5

Silence+ Mini Λευκό
Κάτω από τη μονάδα
FP3450

UNIVOLT

* Υποθέτοντας κατασκευή με συμπαγή τοίχους και μονάδα 2kW.

** Οι νέες αντλίες δεν είναι συμβατές με προηγούμενα ή τρέχοντα μοντέλα.

Οι πληροφορίες είναι σωστές κατά τη στιγμή της δημοσίευσης. Δεν είναι όλα τα προϊόντα διαθέσιμα σε όλες τις περιοχές.



Η σειρά Silent+ έχει σχεδιαστεί με βάση μια «ολική προσέγγιση συστήματος» για να εξασφαλίζει την πιο αθόρυβη δυνατή λειτουργία χωρίς να επηρεάζεται η απόδοση.



Silence+ Mini Aqua

Για εγκατάσταση στην εσωτερική μονάδα
FP3420

Silence+ Mini Orange

Για εγκατάσταση εκτός εσωτερικής μονάδας
FP3430

Silent+ Mini Lime[®]



ΑΝΤΛΙΑ ΑΠΟΜΑΚΡΥΝΣΗΣ ΣΥΜΠΥΚΝΩΜΑΤΩΝ

Η νέα και βελτιωμένη 5η γενιά Silent+ Mini Lime – με μόλις 16dB(A) είναι η πιο αθόρυβη και ευέλικτη αντλία γωνίας. Απλή και ευέλικτη στην εγκατάσταση. Η αποδεδειγμένη τεχνολογία προσφέρει εντυπωσιακό ρυθμό ροής και χαμηλότερη κατανάλωση ενέργειας. Μέγιστη απόδοση σε όλους τους τομείς, ισχύς κατά ζήτηση, σχεδόν αθόρυβη λειτουργία, βέλτιστη αξιοπιστία και αυξημένη ενεργειακή απόδοση.

- 40L/h Μέγιστη ροή
- 15m Μέγ. ύψος άντλησης
- 16dB(A) @ 1m

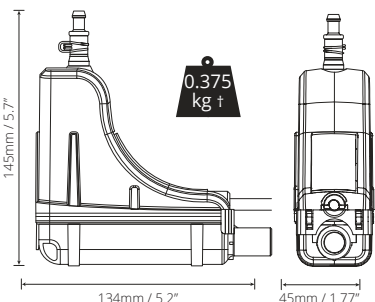

Βασικά χαρακτηριστικά

- Καλώδιο Plug & Play με συμβατότητα τα προηγούμενα μοντελα
- Ταίριαζει σε όλα τα δημοφιλή συστήματα καλωδίων
- Γρήγορη εγκατάσταση – δεν χρειάζεται πλέον αποσβεστήρας, αντι-σιφώνιο
- Ρυθμός ροής 40L/h και έως και 10 φορές χαμηλότερη κατανάλωση ενέργειας

Κατάλληλη

- Έως 46kW / 157.000Btu/h
- Συστήματα split υψηλού τοίχου
- Εγκατάσταση αριστερά ή δεξιά με γκάμα συστημάτων αγωγών
- Ίδανικό για... Εμπορική και οικιακή χρήση όπου η αθόρυβη λειτουργία είναι σημαντική

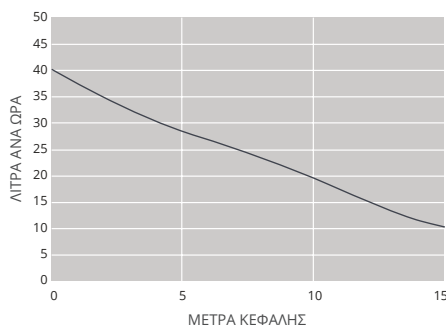

ΕΠΙΛΟΓΕΣ ΣΥΣΤΗΜΑΤΟΣ		
Σύστημα	Χρώμα	Αριθμός
Slimline	Ελεφαντόδοντο	FP3312/5
	Λευκό	FP3319/5
EuroSplit	καθαρός Λευκό	FP3470/5
	Σήμα Λευκό	FP3471/5
	Φως Ελεφαντόδοντο	FP3472/5
	Ανθρακίτης	FP3473/5
Kwik Fix	Μαύρο	FP3474/5
	Κρέμα	FP3323/5
	Λευκό	FP3324/5
O-Ducting	Μαύρο	FP3325/5
	Λευκό	FP3327/5 ‡
S-Ducting	Λευκό	FP3320/5 ‡
Inoac	Λευκό	FP3321/5
Silent+ Mini Lime Replacement [†]		FP3322/5

Univolt 100-250 VAC 50-60Hz	
Μέγιστη ροή	40L/h @ 0m κεφάλι
Μέγ. ύψος άντλησης	15m
dB(A) @ 1m	Μόλις 16*
Τροφοδοσία	100-250 VAC, 0.18A, 2.1W, 50/60Hz
Βαθμολογία	Συνεχής
Τάξη	II □
Μέγιστη απόδοση μονάδας	Up to 46kW / 157000Btu/h
Μέγιστη θερμοκρασία περιβάλλοντος	40°C
Συνδέσεις εισόδου/εξόδου	Είσοδος o/d: Ø16mm Πικνωτής o/d: Ø6mm
Προστασία πνευματικής ιδιοκτησίας	IP24
Διακόπτης ασφαλείας	5.0A N.C. (Κανονικά κλειστό)
Αυτοαναωτικί	□

ΣΤΟ ΚΟΥΤΙ
Αντλία Silent+ Mini Lime (συμπεριλαμβάνεται καλώδιο Plug & Play 1,5 m) • Σωλήνας εισόδου 500 mm σε χρώμα λαχανιά, εσωτερική διάμετρος 14 mm • Σωλήνας εξαερισμού 40 mm από βινύλιο, εσωτερική διάμετρος 6 mm • Γωνία εμπρός και πίσω • Σωλήνας 800 mm εμπρός και πίσω • Εσωτερικός σωλήνας (μόνο για σύστημα Slimline) • Φλάντζα (μόνο για συστήματα Slimline, S-Ducting και Inoac) • Πλάκα οροφής • Σετ σύνδεσης αποστράγγισης • Σετ στερέωσης • Οδηγός γρήγορης εκκίνησης

ΠΡΟΤΕΙΝΟΜΕΝΑ ΑΞΕΣΟΥΑΡ XTRA	
Περιγραφή	Αριθμός εξαρτήματος
Ασφάλεια 1 Amp	FP2620
Σωλήνας προς σωλήνα αποχέτευσης Προσαρμογέας	FP2038
Βινυλικός σωλήνας πλεγμένος 1/4" (6 mm)	AX5100

[†] Μόνο αντλία – δεν περιλαμβάνεται αγωγός. [‡] Το σύστημα αγωγών FP3320/5 είναι συμβατό με SpeediDuct®. ^{‡‡} Το σύστημα αγωγών FP3327/5 είναι συμβατό με Optimal®. (SpeediDuct® & Optimal Duct είναι σήματα κατατεθέντα της Castel Engineering).

Επισκεφθείτε την ιστοσελίδα aspenpumps.com για περισσότερα εξαρτήματα εγκατάστασης.

Κατεβάστε το εγχειρίδιο από την ιστοσελίδα aspenpumps.com

Παρακολουθήστε το βίντεο εγκατάστασης στο aspenpumps.com

*Υποθέτοντας κατασκευή με συμπαγή τοίχους και μονάδα 2kW.

Οι πληροφορίες είναι σωστές κατά τη στιγμή της δημοσίευσης. Δεν είναι όλα τα προϊόντα διαθέσιμα σε όλες τις περιοχές.



Silent+ Mini Orange®



ΑΝΤΛΙΑ ΑΠΟΜΑΚΡΥΝΣΗΣ ΣΥΜΠΥΚΝΩΜΑΤΩΝ

Η No. 1 μίνι αντλία Orange στον κόσμο είναι τώρα καλύτερη από ποτέ. Χρησιμοποιώντας την αποδεδειγμένη τεχνολογία 5ης γενιάς, η Silent+ Mini Orange έχει επίπεδα θορύβου μόλις 16dB(A)*. Είναι τόσο αθόρυβη που δεν χρειάζεται επιπλέον ηχομονωτικά ή αντιδονητικά. Η τεχνολογία αισθητήρα χωρητικότητας παρέχει έξυπνους, προσαρμοστικούς ρυθμούς ροής. Εξαιρετικά αθόρυβη

35L/h Μέγιστη ροή

10m Μέγ. ύψος άντλησης

As low as 16dB(A)*

Βασικά χαρακτηριστικά

- Αποδεδειγμένη τεχνολογία 5ης γενιάς; Αισθητήρας χωρητικότητας & περιστροφικό διάφραγμα = Σιωπή & ισχύς
- Χαμηλή συντήρηση
- Plug & Play**
- 3 χρόνια εγγύηση

Κατάλληλη

- Έως 40kW / 136.000Btu/h
- Μονάδες με αγωγούς, μονάδες δαπέδου και σασί, συστήματα split υψηλού τοίχου
- Ιδανικό για... μικρές εμπορικές και οικιακές μονάδες

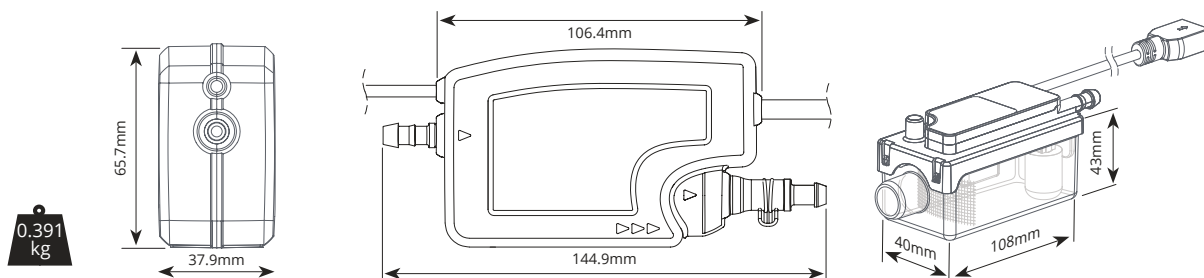

ΠΡΟΔΙΑΓΡΑΦΕΣ

Μέγιστη ροή	35L/h @ 0m head
Μέγ. ύψος άντλησης	10m
Μέγιστη ανύψωση αναρρόφησης	1.5m
Ελάχιστο dB(A) @ 1m	16dB(A)*
Τροφοδοσία	100-250VAC, 0.18A, 2.4W, 50/60 Hz
Βαθμολογία	Συνεχής
Τάξη	II □
Μέγιστη απόδοση μονάδας	40kW / 136,000Btu/h
Μέγιστη θερμοκρασία περιβάλλοντος	40°C (104°F)
Προστασία πνευματικής ιδιοκτησίας	IP24
Είσοδος ο/d	Ø16mm (5/8")
Έξοδος ο/d	Ø6mm (1/4")
Διακόπτης ασφαλείας	5,0 A Κανονικά κλειστό
Αυτοαναιωτική	□

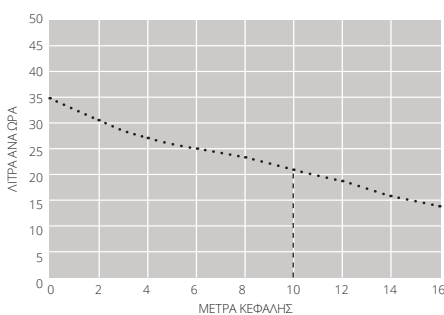

ΕΠΙΛΟΓΕΣ

Silent+ Mini Orange FP3430

ΣΤΟ ΚΟΥΤΙ

Αντλία Silent+ Mini Orange 5ης γενιάς • Δοχείο (με φίλτρο και καπάκι) • Καλώδιο Plug & play 1,5 m** • Διαφανής σωλήνας PVC 1,5 m • Διαφανής σωλήνας εξαερισμού 150 mm • Πορτοκαλί σωλήνας εισόδου 220 mm • Σετ σύνδεσης αποστράγγισης: ευθύγραμμος σύνδεσμος και γωνιακός σύνδεσμος από καουτσούκ • Οδηγός γρήγορης εκκίνησης

ΠΡΟΤΕΙΝΟΜΕΝΑ ΑΞΕΣΟΥΑΡ ΧΤΡΑ

Περιγραφή	Αριθμός
Σφιγκτήρας σωλήνα διαμέτρου 10,1. (x10)	B3340
Ανταλλακτικά φίλτρα S+ Mini Pump (x10)	FP3330
Συσκευή αντι-σιφώνιου με αγκαθιά Συσκευή	FP3336/1
Φίλτρο χαλκού δεξαμενής (x10)	FP3460

Επισκεφθείτε aspenspumps.com για περισσότερα εξαρτήματα εγκατάστασης.

Κατεβάστε το πλήρες εγχειρίδιο στη διεύθυνση aspenspumps.com

*υποθέτοντας κατασκευή με συμπαγή τοίχους και μονάδα 2kW

**δεν είναι συμβατό με παλαιότερες εκδόσεις

Οι πληροφορίες είναι σωστές κατά τη στιγμή της δημοσίευσης. Δεν είναι όλα τα προϊόντα διαθέσιμα σε όλες τις περιοχές.



Silent+ Mini Aqua®



ΑΝΤΛΙΑ ΑΠΟΜΑΚΡΥΝΣΗΣ ΣΥΜΠΥΚΝΩΜΑΤΩΝ

Το Silent+ Mini Aqua διατηρεί την κομψή και λεπτή του μορφή, προσφέροντας απaráμιλλη ευελιξία εγκατάστασης. Ταίριαζει τέλεια σε κανάλια και μέσα σε μονάδες mini split. Εξοπλισμένο με την αποδεδειγμένη τεχνολογία 5ης γενιάς, οδευσης αξεπέραστα αθόρυβο – με μόλις 16dB(A)*, σε συνδυασμό με έξυπνους, προσαρμοστικούς ρυθμούς ροής – παρατείνει περαιτέρω τη διάρκεια ζωής της αντλίας, μεγιστοποιεί την αξιοπιστία και βελτιώνει την ενεργειακή απόδοση. Εξαιρετικά αθόρυβη.

35L/h Μέγιστη ροή

10m Μέγ. ύψος άντλησης

Μόλις 16dB(A)**

0.408
kg

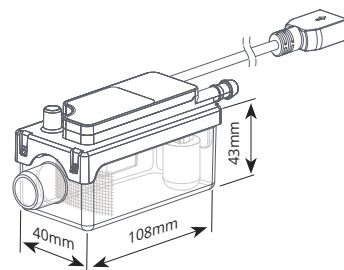
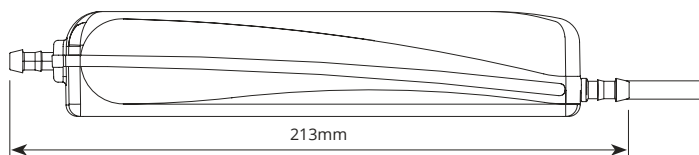
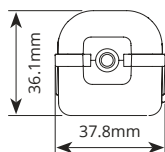

Βασικά χαρακτηριστικά

- Λεπτό προφίλ
- Αποδεδειγμένη τεχνολογία 5ης γενιάς: Αισθητήρας χωρητικότητας & περιστροφικό διάφραγμα = Σιωπή & ισχύς
- Χαμηλή συντήρηση
- Plug & Play**
- 3 χρόνια εγγύηση

Κατάλληλη

- Έως 40kW / 136.000Btu/h
- Μονάδες με αγωγούς, μονάδες δαπέδου και σασί, συστήματα mini split υψηλού τοίχου
- Ιδανικό για... μικρότερες εμπορικές και οικιακές εφαρμογές, όπου απαιτείται αθόρυβη λειτουργία

ΠΡΟΔΙΑΓΡΑΦΕΣ

Μέγιστη ροή	35L/h @ 0m ύψος
Μέγ. ύψος άντλησης	10m
Μέγιστη αντλητική ικανότητα	1,5m
Ελάχιστη στάθμη θορύβου (dB(A)) σε απόσταση 1 m	16dB(A)*
Τροφοδοσία	100-250VAC, 0,18A, 2,4W, 50/60 Hz
Ονομαστική	Συνεχής 40kW / 136.000Btu/h
Κατηγορία	40°C (104°F)
Μέγιστη απόδοση μονάδας	IP24
Μέγιστη θερμοκρασία περιβάλλοντος	Ø16mm (5/8")
Προστασία IP	Ø6mm (1/4")
Εσωτερική διάμετρος εισόδου	5,0 A Κανονικά κλειστό
Εξωτερική διάμετρος εξόδου	Ø6mm (1/4")
Διακόπτης ασφαλείας	5,0 A Κανονικά κλειστό
Αυτοεναυωτική	✓

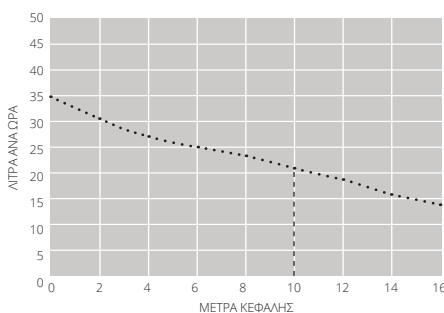

ΕΠΙΛΟΓΕΣ

Silent+ Mini Aqua FP3420

ΣΤΟ ΚΟΥΤΙ

Αντλία Silent+ Mini Aqua 5ης γενιάς • Δοχείο (με φίλτρο και καπάκι) • Καλώδιο Plug & play 1,5 m**

- Διαφανής σωλήνας PVC 1,5 m • Διαφανής σωλήνας εξερισμού 150 mm
- Μπλε σωλήνας εισόδου 220 mm • Σετ σύνδεσης αποστράγγισης ευθύγραμμοις σύνδεσμος και γωνιακός σύνδεσμος από καουτσούκ
- Οδηγός γρήγορης εκκίνησης

ΠΡΟΤΕΙΝΟΜΕΝΑ ΑΞΕΣΟΥΑΡ ΧΤΡΑ

Περιγραφή	Αριθμός
Σφικτήρας σωλήνα διαμέτρου 10,1. (x10)	B3340
Ανταλλακτικά φίλτρα S+ Mini Pump (x10)	FP3330
Συσκευή αντι-σιφώνιου με ακίδες	FP3336/1
Φίλτρο χαλκού δεξαμενής (x10)	FP3460



Επισκεφθείτε την ιστοσελίδα aspenpumps.com για περισσότερα εξαρτήματα εγκατάστασης.

* υποθέτοντας κατασκευή με συμπαγή τοίχους και μονάδα 2kW

** δεν είναι συμβατό με παλαιότερες εκδόσεις

Κατεβάστε το πλήρες εγχειρίδιο από την ιστοσελίδα aspenpumps.com

Οι πληροφορίες είναι σωστές κατά τη στιγμή της δημοσίευσης. Δεν είναι όλα τα προϊόντα διαθέσιμα σε όλες τις περιοχές.



Silent+ Mini White

ΑΝΤΛΙΑ ΑΠΟΜΑΚΡΥΝΣΗΣ ΣΥΜΠΥΚΝΩΜΑΤΩΝ

Απίστευτα αθόρυβη, εύκολη στην εγκατάσταση και συντήρηση, το Silent+ Mini Λευκό έχει σχεδιαστεί για να ταιριάζει και στις δύο πλευρές της μονάδας εξατμιστή. Το δοχείο είναι εύκολο να αποσυνδεθεί για καθαρισμό και συντήρηση.



45L/h Μέγιστη ροή



10m Μέγ. ύψος άντλησης



Μόλις 16dB(A) κατά τη λειτουργία

Βασικά χαρακτηριστικά

- Εξαιρετικά αθόρυβη λειτουργία
- Εξαιρετικά γρήγορη τοποθέτηση
- Συμπαγής και διακριτική
- Αφαιρούμενη δεξαμενή

Κατάλληλη

- Έως 16kW / 54.000Btu/h
- Μίνι συστήματα split για τοποθέτηση σε τοίχο
- Ιδανικό για... οικιακά περιβάλλοντα όπου η ελαχιστοποίηση του ακουστικού θορύβου είναι κρίσιμης σημασίας

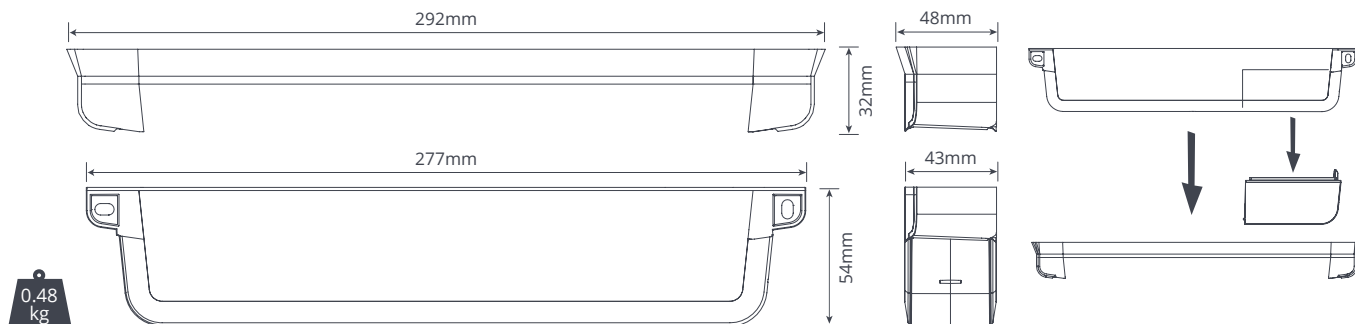

ΠΡΟΔΙΑΓΡΑΦΕΣ	
Μέγιστη ροή	45L/h @ 0m ύψος
Μέγ. ύψος άντλησης	10m
Ελάχιστη τιμή dB(A) @ 1m	16dB(A)
Τροφοδοσία	230 VAC, 50-60 Hz, 0,18 A, 2,1 W
Ονομαστική	Συνεχής
Κατηγορία	II □
Μέγιστη απόδοση μονάδας	16kW (54,000Btu/h)
Μέγιστη θερμοκρασία περιβάλλοντος	40°C (104°F)
Προστασία IP	IP24
Είσοδος ο/d	16mm (5/8") - 26mm (1")
Έξοδος ο/d	Ø6mm (1/4")
Διακόπτης ασφαλείας	5,0 A Επαφές NO & NC
Θερμική προστασία	✓
Αυτοεναυωτική	✓

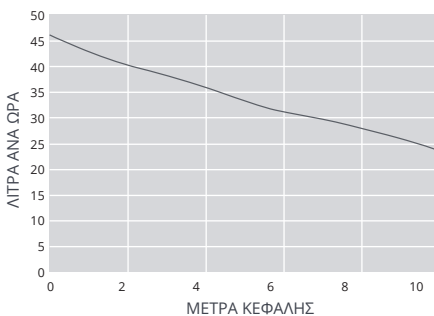

ΕΠΙΛΟΓΕΣ

Silent+ Mini Λευκό (Europe) FP3450

ΠΡΟΤΕΙΝΟΜΕΝΑ ΑΞΕΣΟΥΑΡ ΧΤΡΑ	
Ασφάλεια 1 Amp	FP2620
Σωλήνας προς σωλήνα αποχέτευσης Προσαρμογέας	FP2038



Επισκεφθείτε την ιστοσελίδα aspenspumps.com για περισσότερα εξαρτήματα εγκατάστασης.

ΣΤΟ ΚΟΥΤΙ

Silent+ Mini Λευκό αντλία (συμπεριλαμβάνεται καλώδιο τροφοδοσίας 1 m) • Πρότυπο τοποθέτησης • Αγκύνας εξόδου • Βιδωτά καπάκια • Διαχωριστικό • Εγχειρίδιο εγκατάστασης



Κατεβάστε το εγχειρίδιο από την ιστοσελίδα aspenspumps.com

Βεβαιωθείτε ότι ΟΛΑ τα χημικά καθαρισμού έχουν ξεπλυθεί από το δοχείο μετά τη χρήση.

Οι πληροφορίες είναι σωστές κατά τη στιγμή της δημοσίευσης. Δεν είναι όλα τα προϊόντα διαθέσιμα σε όλες τις περιοχές.

Ultra Black+ & Ultra Black Air

Η γκάμα των περισταλτικών αντλιών μας είναι η πιο αποδοτική στην αγορά. Με διάφορες επιλογές εγκατάστασης, οι αντλίες μπορούν να τοποθετηθούν σε απόσταση έως 3 μέτρων από το κλιματιστικό χωρίς να επηρεάζεται η απόδοσή του.



Μέγιστη ροή
of 15 l/h



Μέγ. ύψος
άντλησης 12 m



21 dB(A)
@ 1m



Ultra Black+
Αισθητήρας πλωτήρα
FP3391

Ικανές να αντλούν καθαρό ή βρώμικο νερό και να λειτουργούν χωρίς υγρό, οι περισταλτικές αντλίες είναι ιδανικές για εμπορική χρήση. Καθολική – ο αισθητήρας και το καλώδιο 3 m διατίθενται ξεχωριστά.



Ultra Black Air
Αισθητήρας αέρα
FP3390

5ετής εγγύηση*

* εξαιρουμένου του σωλήνα και υπό την προϋπόθεση της σωστής εγκατάστασης και λειτουργίας

Οι πληροφορίες είναι σωστές κατά τη στιγμή της δημοσίευσης. Δεν είναι όλα τα προϊόντα διαθέσιμα σε όλες τις περιοχές.

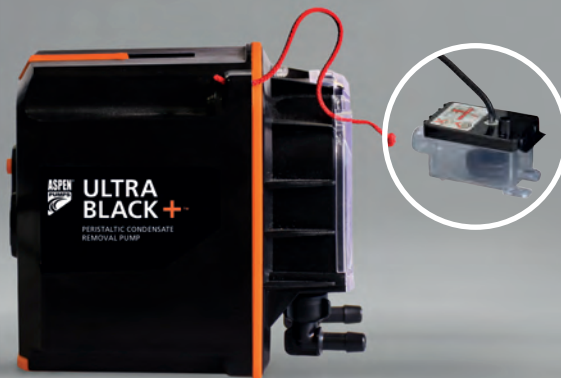

Ultra Black +

ΑΝΤΛΙΑ ΑΠΟΜΑΚΡΥΝΣΗΣ ΣΥΜΠΥΚΝΩΜΑΤΩΝ ΜΕ ΒΑΣΗ ΠΛΩΤΗ

Η νέα αντλία Ultra Black + προσφέρει εξαιρετική αξιοπιστία με την πρώτη στην αγορά εγγύηση 5 ετών*. Βασισμένη στην τεχνολογία βηματικού κινητήρα και στον έλεγχο μέσω λογισμικού, αυτή η έκδοση προσφέρει έξυπνη τεχνολογία άντλησης παρόμοια με τις τελευταίες μίνι αντλίες, ελαχιστοποιώντας πάντα τον ακουστικό θόρυβο και τη φθορά των σωλήνων.



15L/h Μέγιστη ροή



Μέγιστο ύψος 12 m



21 dB(A) @ 1m



1.12
kg

Βασικά χαρακτηριστικά

- 5ετής εγγύηση*
- Ρυθμιζόμενη ταχύτητα κινητήρα
- Ευέλικτη εγκατάσταση με εξαιρετική ανυψωτική ικανότητα
- Εύκολη εγκατάσταση με πατενταρισμένη τεχνολογία στήριξης

Κατάλληλη

- Έως 20 kW (68 000Btu/h)
- Συστήματα split υψηλού τοίχου. Μονάδες με αγωγούς. Μονάδες δαπέδου και σασί
- Ιδανικό για... δωμάτια ξενοδοχείων και άλλες απομακρυσμένες τοποθεσίες εγκατάστασης

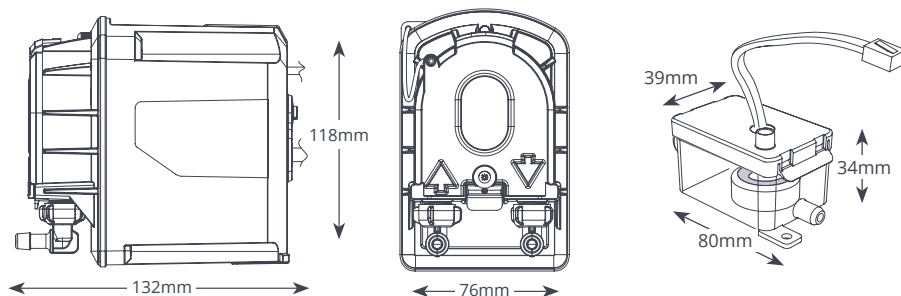

@ 230 VAC 50Hz	
Μέγιστη ροή	15 L/h @ 12m κεφάλι
Μέγιστη πίεση	12m
Μέγιστη ανύψωση αναρρόφησης	3m
dB(A) @1m	21dB(A)
Τροφοδοσία	110-230 VAC, 0.2A, 50/60Hz
Βαθμολογία	Συνεχώς
Τάξη	II □
Μέγιστη απόδοση μονάδας	20kW (68 000 Btu/h)
Μέγιστη παροχή νερού	40°C (104°F)
Είσοδος/Εξοδος	6mm ID
Προστασία πνευματικής ιδιοκτησίας	IP24
Διακόπτης ασφαλείας	Ρελέ 5A NC
Αυτοεναυωτική	✓

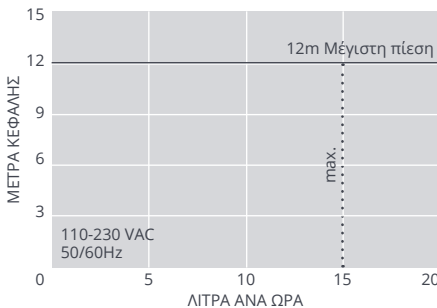

ΕΠΙΛΟΓΕΣ	
Ultra Black +	FP3391

ΠΡΟΤΕΙΝΟΜΕΝΑ ΕΠΙΠΛΕΟΝ ΑΞΕΣΟΥΑΡ	
Περιγραφή	Αριθμός
Σετ εφεδρικού σωλήνα Peri	FP3394
Ασφάλεια 1 Amp	FP2620
Προσαρμογέας σωλήνα αποχέτευσης	FP2038

Xtra Για περισσότερα αξεσουάρ εγκατάστασης, ρίξτε μια ματιά στη σειρά Aspen Xtra.

ΣΤΟ ΚΟΥΤΙ
Peri Pro Air Αντλία Απομακρυνσης Συμπυκνωματων • Καλώδιο τροφοδοσίας/ αισθητήρα Σύνδεση και λειτουργία • Βάση στήριξης σε τοίχο • Σετ στερέωσης • Εγχειρίδιο εγκατάστασης

📖 Κατεβάστε το εγχειρίδιο από την ιστοσελίδα aspenpumps.com



Ultra Black Air

ΑΝΤΛΙΑ ΑΠΟΜΑΚΡΥΝΣΗΣ ΣΥΜΠΥΚΝΩΜΑΤΩΝ

Το νέο Ultra Black Air προσφέρει εξαιρετική αξιοπιστία με την πρώτη στην αγορά εγγύηση 5 ετών*. Βασισμένο στην τεχνολογία βηματικού κινητήρα και στον έλεγχο λογισμικού, αυτή η έκδοση προσφέρει προγραμματιζόμενο από τον χρήστη έλεγχο ταχύτητας για την ελαχιστοποίηση του ακουστικού θορύβου και της φθοράς του σωλήνα.

15 L/h Μέγιστη ροή

12m Μέγιστη πίεση
(Flow rate 15 l/h)

21 dB(A) @ 1 m

1,12 kg

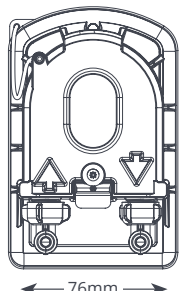
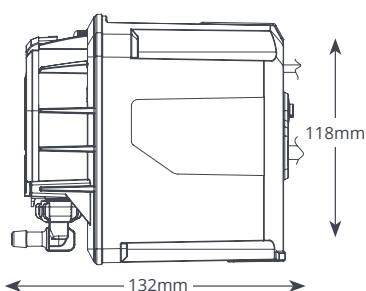

Βασικά χαρακτηριστικά

- 5ετής εγγύηση*
- Ρυθμιζόμενη ταχύτητα κινητήρα
- Ευέλικτη εγκατάσταση με εξαιρετική ανυψωτική ικανότητα
- Εύκολη εγκατάσταση με πατενταρισμένη τεχνολογία στήριξης

Κατάλληλη

- Έως 20 kW (68 000Btu/h)
- Συστήματα split υψηλού τοίχου. Μονάδες με αγωγούς. Μονάδες δαπέδου και σασί
- Ιδανικό για... δωμάτια ξενοδοχείων και άλλες απομακρυσμένες τοποθεσίες εγκατάστασης

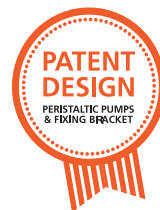

@ 230 VAC 50Hz	
Μέγιστη ροή	15 L/h @ 12m κεφάλι
Μέγιστη πίεση	12m
Max. suction lift	3m
dB(A) @1m	21dB(A)
Τροφοδοσία	110-230 VAC, 0.2A, 50/60Hz
Βαθμολογία	Συνεχώς
Τάξη	II
Μέγιστη απόδοση μονάδας	20kW (68 000 Btu/h)
Μέγιστη παροχή νερού	40°C (104°F)
Είσοδος/Έξοδος	6mm ID
Προστασία πνευματικής ιδιοκτησίας	IP24
Διακόπτης ασφαλείας	Ρελέ 5A NC
Αυτοεναυατική	✓

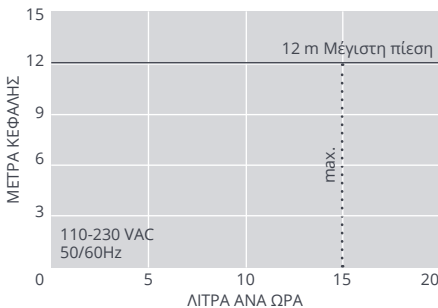

ΕΠΙΛΟΓΕΣ	
Ultra Black Air	FP3390

ΠΡΟΤΕΙΝΟΜΕΝΑ ΕΠΙΠΛΕΟΝ ΑΞΕΣΟΥΑΡ	
Περιγραφή	Αριθμός
Σετ εφεδρικού σωλήνα Peri	FP3394
Ασφάλεια 1 Amp	FP2620
Σωλήνας αποχέτευσης Προσαρμογέας	FP2038
Για περισσότερα αξεσουάρ εγκατάστασης, ρίξτε μια ματιά στη σειρά Aspen Xtra.	
ΣΤΟ ΚΟΥΤΙ	
Peri Pro Air ΑΝΤΛΙΑ ΑΠΟΜΑΚΡΥΝΣΗΣ ΣΥΜΠΥΚΝΩΜΑΤΩΝ • Καλώδιο τροφοδοσίας/αισθητήρα Σύνδεση και λειτουργία 3 m • Βάση στήριξης σε τοίχο • Σετ στερέωσης • Εγχειρίδιο εγκατάστασης	

Κατεβάστε το εγχειρίδιο από την ιστοσελίδα aspenspumps.com

Αντλίες σούπερ μάρκετ

Σχεδιασμένη για ψυγεία βιτρινών και ψυκτικούς θαλάμους, η σειρά είναι πολύ εύκολη στην εγκατάσταση και τη συντήρηση. Τοποθετημένες ακριβώς κάτω από τα ψυγεία βιτρινών, αυτές οι αντλίες αποστραγγίζουν το νερό κατά τη διάρκεια του κύκλου απόψυξης.

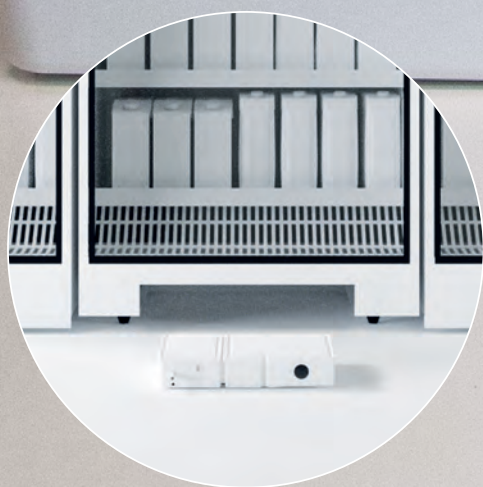

ERVR 11L High Capacity

FP3552 / FP3553

Τα «κενά» ψύξης γίνονται όλο και πιο ρηχά.

Η νέα μας αντλία ERVR υψηλής χωρητικότητας 11 L έχει το χαμηλότερο προφίλ στην αγορά για αντλίες υψηλής χωρητικότητας σχεδιασμένες για σούπερ μάρκετ (ανταγωνιστές: 124 mm / Aspen Pumps: 75 mm).



ERVR 4L Compact
FP3550 / FP3551

High Capacity 11L ERRP



Η αντλία ψύξης λιανικής πώλησης υψηλής χωρητικότητας 11L διαθέτει μεγάλο μέγεθος δεξαμενής, αλλά με το ίδιο χαμηλό προφίλ με την Compact 4L – μόλις 75 mm! Ανταποκρίνεται στις σημερινές απαιτήσεις των σύγχρονων μονάδων ψύξης. Αντλεί αποτελεσματικά το νερό από την απόψυξη και το μολυσμένο νερό.



230 L/h Μέγιστη ροή



35m Μέγιστη πίεση

Βασικά χαρακτηριστικά

- Ύψος μόλις 75 mm
- Φίλτρο 2 σταδίων για τη σύλληψη υπολειμμάτων και την πρόληψη της εξάπλωσης και ανάπτυξης βιοφίλμ
- Χαμηλή τάση στο σημείο χρήσης
- Plug & Play

Κατάλληλη

- Ψυκτικές μονάδες; ψυκτικά ντουλάπια
- Ιδανικό για... Πολλαπλές ψυκτικές μονάδες

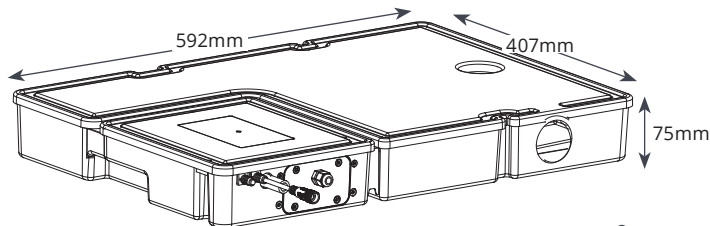

3,91
kg



@ 230 VAC 50Hz	
Μέγιστη ροή	230 L/h @ 0 head
Μέγ. ύψος άντλησης	35m
Tank capacity	11.1L
Sound level @ 1m	60 dB(A)
Τροφοδοσία Input:	100~240V AC 50/60Hz
Βαθμολογία	Μη συνεχής
Τάξη	II συσκευή
Max. ambient temp.	40°C / 104°F
Είσοδος/Εξοδος	40 mm μέσα, 10 mm έξω
Προστασία πνευματικής ιδιοκτησίας	IPX4
Διακόπτης ασφαλείας	3A NC/NO
Θερμική προστασία	✓
Συμβατότητα με εύφλεκτα ψυκτικά μέσα	Σχεδιασμένο για ελαχιστοποίηση του κινδύνου σπινθήρων
Επικοινωνία εξοπλισμού	Modbus RTU (option extra: FP3555)

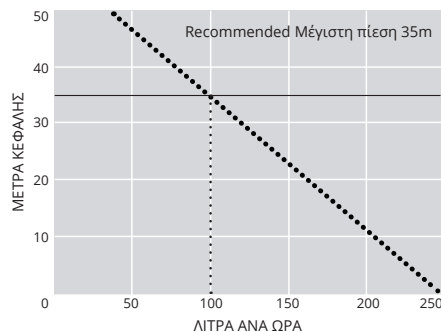

ΠΡΟΤΙΝΟΜΕΝΑ ΕΠΙΠΛΕΟΝ ΑΞΕΣΟΥΑΡ

Περιγραφή	Αριθμός
Βινυλικός σωλήνας πλεγμένος 3/8" (10 m)	AX5101
Jallystrips	S010371



Για περισσότερα αξεσουάρ εγκατάστασης, ρίξτε μια ματιά στη σειρά Aspen Xtra.

ΕΠΙΛΟΓΕΣ

Πλευρική είσοδος	FP3552
Κορυφαία είσοδος	FP3553

📖 Κατεβάστε το εγχειρίδιο από την ιστοσελίδα aspenspumps.com

ΣΤΟ ΚΟΥΤΙ

Αντλία ERRP • Καλώδιο τροφοδοσίας Plug & Play 2 m
• Συνδετήρας 1 1/2" BSP (για σωλήνα αποχέτευσης με εσωτερική διάμετρο 40 mm) • Εγχειρίδιο εγκατάστασης



Compact 4L ERRP

ΑΝΤΛΙΑ ΑΠΟΜΑΚΡΥΝΣΗΣ ΣΥΜΠΥΚΝΩΜΑΤΩΝ

Η συμπαγής αντλία ψύξης Compact 4L Economy Retail Refrigeration Pump έχει σχεδιαστεί αποκλειστικά για να χωράει κάτω από ψυγεία λιανικής πώλησης, επιτρέποντας την απομάκρυνση του νερού από την απόψυξη και του μολυσμένου νερού.



190L/h Μέγιστη ροή



35m Μέγιστη πίεση

Βασικά χαρακτηριστικά

- Ελαφρύ και λεπτό
- Χαμηλή τάση στο σημείο χρήσης
- Φίλτρο 2 σταδίων για την πρόληψη της ανάπτυξης και της εξάπλωσης του βιοφίλμ
- Plug & Play

Κατάλληλη

- Ψυκτικές μονάδες; ψυκτικά ντουλάπια
- Ιδανικό για... Πολλαπλές ψυκτικές μονάδες

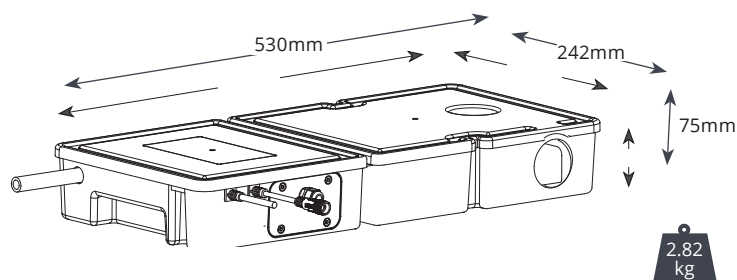

@ 230 VAC 50Hz	
Μέγιστη ροή	190 L/h @ 0 head
Μέγ. ύψος άντλησης	35m
Χωρητικότητα δεξαμενής	4.2L
Επίπεδο θορύβου @ 1m	60 dB(A)
Τροφοδοσία Input:	100~240V AC 50/60Hz
Βαθμολογία	Μη συνεχής
Τάξη	II συσκευή
Μέγιστη θερμοκρασία περιβάλλοντος.	40°C / 104°F
Είσοδος/Εξοδος	40 mm μέσα, 10 mm έξω
Προστασία πνευματικής ιδιοκτησίας	IPX4
Διακόπτης ασφαλείας	3A NC/NO
Θερμική προστασία	✓
Συμβατότητα με εύφλεκτα ψυκτικά μέσα	Σχεδιασμένο για ελαχιστοποίηση του κινδύνου σπινθήρων
Επικοινωνία εξοπλισμού	Modbus RTU (επιπλέον επιλογή: FP3555)

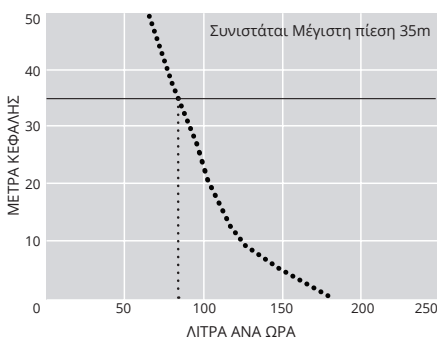

ΕΠΙΛΟΓΕΣ

Πλευρική είσοδος	FP3550
Κορυφαία είσοδος	FP3551

📖 Κατεβάστε το εγχειρίδιο από την ιστοσελίδα aspenspumps.com

ΠΡΟΤΕΙΝΟΜΕΝΑ ΕΠΙΠΛΕΟΝ ΑΞΕΣΟΥΑΡ

Περιγραφή	Αριθμός
Βινυλικός σωλήνας 1 3/8" (10 mm)	AX5101
Jallystrips	S010371



Για περισσότερα αξεσουάρ εγκατάστασης, ρίξτε μια ματιά στη σειρά Aspen Xtra.

ΣΤΟ ΚΟΥΤΙ

Αντλία ERRP χαμηλού προφίλ • Καλώδιο τροφοδοσίας Plug & Play 2 m • Συνδετήρας 11/2" BSP (για σωλήνα αποχέτευσης με εσωτερική διάμετρο 40 mm) • Εγχειρίδιο εγκατάστασης



“Η νέα Mini Lime
είναι πολύ πολύ
αθόρυβα!!!

Έπρεπε να βγάλω το
καπάκι για να δω αν
λειτουργούσε!”



Το Νέο Silent+ Mini Lime

16
dB(A)

Η πιο αθόρυβη
μίνι αντλία στον
κόσμο

Up to
46
kW

Ένα μέγεθος
Ταιριάζει σε όλα

3
year
warranty

Χωρίς
συντήρηση



Η Aspen Xtra διαθέτει τη μεγαλύτερη γκάμα βοηθητικών εξαρτημάτων εγκατάστασης στην αγορά – από μονωτές έως συνδετήρες σωλήνων, βραχίονες τοίχου έως σωλήνες βινυλίου – ό,τι κι αν χρειάζεστε, επιλέξτε Xtra.



Οι πληροφορίες είναι ενδεικτικές και ενδέχεται να μην είναι διαθέσιμες σε όλες τις περιοχές.

Εξωτερικός Διακόπτης Παροχής



Σχεδιασμένο με γνώμονα τον εγκαταστάτη. Μεγάλη γκάμα μοντέλων και ξεχωριστή πλάκα στήριξης για εύκολη εγκατάσταση.

Βασικά χαρακτηριστικά

- Ξεχωριστή πλάκα στήριξης με αλφάδι για εύκολη εγκατάσταση
- 9 διαθέσιμα μοντέλα
- Επιφανειακή τοποθέτηση (με ή χωρίς πλάκα στήριξης) • Αφαιρούμενος διακόπτης για εύκολη καλωδίωση
- Βαθμός προστασίας IP66 για εσωτερική και εξωτερική χρήση
- Κλειδωσίμη θέση «OFF» (μέχρι 2 λουκέτα) και θέση «ON» (1 λουκέτο), για την αποτροπή μη εξουσιοδοτημένης πρόσβασης
- Πλήρως συμβατό με το πρότυπο IEC 60947-3 • 5 οπές εισόδου καλωδίων
- Παρέχεται με 2 σφιγκτήρες καλωδίων

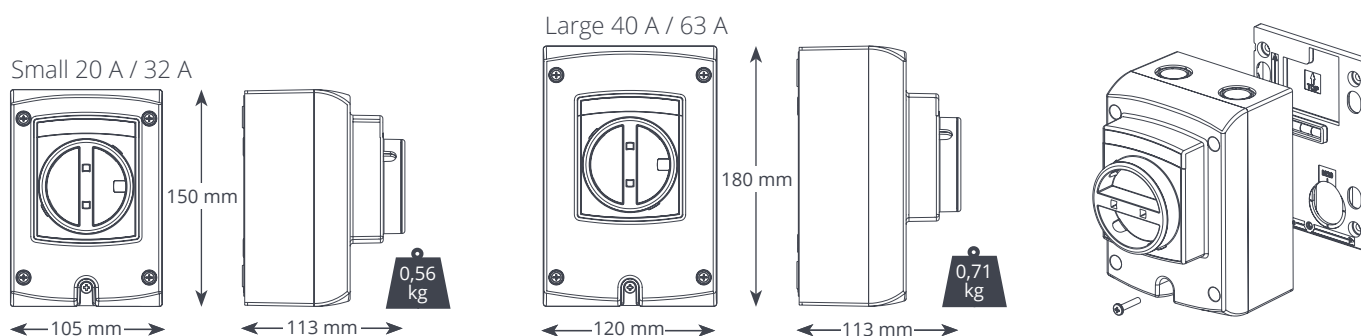

ΤΕΧΝΙΚΕΣ ΠΡΟΔΙΑΓΡΑΦΕΣ	
Βαθμολογία	415V AC
Βαθμολογία IP	IP66

ΕΠΙΛΟΓΕΣ ΜΕΓΕΘΩΝ	
Περιγραφή	Αριθμός
3-pole 20 A (small)	AX6101/2
3-pole 32 A (small)	AX6102/2
3-pole 40A (large)	AX6103/2
4-pole 20 A (small)	AX6001/2
4-pole 25 A (small)	AX6005/2
4-pole 32A (small)	AX6002/2
4-pole 40A (large)	AX6003/2
4-pole 63A (large)	AX6004/2

ΣΤΟ ΚΟΥΤΙ
• Απομονωτής • Πίσω πλάκα με αλφάδι
• Βίδα M4 x 20 mm • Εγχειρίδιο εγκατάστασης
• 2 x παξιμάδια και παξιμάδια M20 (μικρός απομονωτής) • 2 x παξιμάδια και παξιμάδια M25 (μεγάλος απομονωτής)

Πρώτη ύλη: Άκαμπτο, αυτοσβενόμενο, ανθεκτικό στις κρούσεις και σταθεροποιημένο έναντι της υπεριώδους ακτινοβολίας PVC.

Για περισσότερα αξεσουάρ εγκατάστασης, ρίξτε μια ματιά στη σειρά Aspen Xtra.

Οι πληροφορίες είναι σωστές κατά τη στιγμή της δημοσίευσης. Δεν είναι όλα τα προϊόντα διαθέσιμα σε όλες τις περιοχές.



Διαχείριση
συμπυκνωμάτων

Βινυλικός σωλήνας



Ευέλικτα, ανθεκτικά και μη τοξικά – διαθέτουμε την πιο εκτενή γκάμα στην αγορά.

ΕΝΙΣΧΥΜΕΝΟΣ ΠΛΕΓΜΕΝΟΣ ΣΩΛΗΝΑΣ ΑΠΟ ΒΙΝΥΛΙΟ

Περιγραφή	Αριθμός	Διάμετρος (mm)		Χρώμα	Μήκος (m)	Πίεση (μπαρ) @20°C	Πίεση διάρρηξης (μπαρ) @20°C	Εύρος θερμοκρασίας
		ID	OD					
1/4" (6mm)	AX5100	6	12	Καθαρό	30	12	36	-5°C – 65°C
3/8" (10mm)	AX5101	10	14					
1/2" (12mm)	AX5102	16	22					
5/8" (15mm)	AX5103	15	20					
6/12mm	AX5120	6	12	Καθαρό	25	15	45	
10/16mm	AX5121	10	16					
16/22mm	AX5122	16	22					
19/26mm	AX5123	19	26					
25/33mm	AX5124	25	33			5	15	
1/4" (6mm)	AX5110	6	12	Μαύρο	30	12	36	
3/8" (10mm)	AX5111	10	14					
1/2" (12mm)	AX5112	16	22					
5/8" (15mm)	AX5113	15	20					

ΒΙΝΥΛΙΚΟΣ ΣΩΛΗΝΑΣ

Περιγραφή	Αριθμός	Διάμετρος (mm)		Χρώμα	Μήκος (m)	Πίεση (μπαρ) @20°C	Πίεση διάρρηξης (μπαρ) @20°C	Εύρος θερμοκρασίας
		ID	OD					
1/4" (6mm)	AX5200	6	12	Clear	30	5	15	-5 °C – 65 °C
3/8" (10mm)	AX5201	10	14					
1/2" (12mm)	AX5202	16	22					
1/4" (6mm)	AX5203	6	12					
4/7mm	AX5210	4	7		50	7	21	
6/9mm	AX5211/1	7	7		50	4	12	
6/9mm	AX5211/F	6	9	Blue	50	4	12	
9/12mm	AX5212	9	12			8	25	
10/14mm	AX5213	10	14	Clear	50	8	25	
15/19mm	AX5214	15	19			5	15	

ΣΠΕΙΡΟΕΙΔΗΣ ΣΩΛΗΝΑΣ

Περιγραφή	Αριθμός	Χρώμα	Διάμετρος (mm)		Μήκος (m)	Πίεση (bar)	Πίεση διάρρηξης (bar)	Εύρος θερμοκρασίας
			ID	OD				
Ευέλικτος συν-εξωθημένος σωλήνας	9899-053-01	Λευκό	16	18	50	n/a	n/a	
	9899-052-01		18	20				
Ευέλικτος σωλήνας	9899-051-01	Λευκό	16	18	50	n/a	n/a	
	9899-050-01		18	20				
Ευέλικτος συν-εξωθημένος σωλήνας με σύνδεσμο M/F	9899-054-01	Γκρι	6/18 και 18/20mm		50	n/a	n/a	
	9899-059-01			14				
Σπειροειδής σωλήνας	9899-055-01	Λευκό		20	30	n/a	n/a	
	9899-137-01			16				
	9899-056-01			18				
	9899-057-01			16				
	9899-058-01			25				
9899-068-01		32						

Οι πληροφορίες είναι σιωπές κατά τη στιγμή της δημοσίευσης. Δεν είναι όλα τα προϊόντα διαθέσιμα σε όλες τις περιοχές.

Smartlock



Σύνδεσμος συμπίεσης HVAC/R για όλες τις γραμμές ψυκτικού μέσου.

Βασικά χαρακτηριστικά

Η λωρίδα τοποθέτησης ευθυγραμμίζει όλα τα εξαρτήματα για εύκολη εισαγωγή του σωλήνα

- Χωρίς περιορισμό στην πίεση και το εύρος θερμοκρασίας χάρη στην τεχνολογία στεγανοποίησης μετάλλου με μέταλλο
- Σχεδιασμός πρόληψης υπερβολικής ροπής



ΟΧΙ ΣΥΓΚΟΛΗΣΗ



ΧΩΡΙΣ ΦΛΟΓΙΣΜΑ



ΟΧΙ ΔΙΑΡΡΟΗ



ΧΩΡΙΣ ΕΙΔΙΚΑ ΕΡΓΑΛΕΙΑ

Τεχνολογία στεγανοποίησης μετάλλου με μέταλλο

- ✓ Απόσβεση κραδασμών
- ✓ Μόνιμη λύση
- ✓ 10 χρόνια εγγύηση

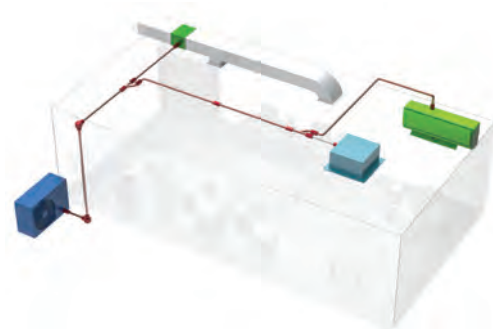
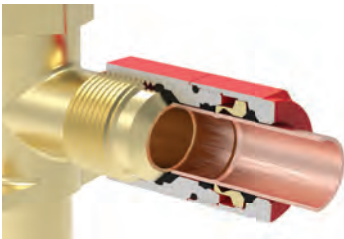

ΤΕΧΝΙΚΕΣ ΠΡΟΔΙΑΓΡΑΦΕΣ

Υλικά κατασκευής	Κράμα αλουμινίου
Συμβατό με	Όλα τα ψυκτικά μέσα
Ευρύ φάσμα θερμοκρασιών	-40 °C έως 150 °C
Συμβατά υλικά σωλήνων	Σωλήνας χαλκού (σκληρός & μαλακός) Σωλήνες αλουμινίου

CU+CU



AL+CU



AL+AL



SIMPLE SOLUTION FOR

NO

**BRAZING | FLARING | WELDING
FIRE HAZARD | HOT WORK PERMIT
SPECIAL GAUGE | SPECIAL TOOL
OXIDATION | NITRO PURGING**

Εύρος υψηλής πίεσης

ΜΕΓΕΘΟΣ	ΣΧΕΔΙΑΣΤΙΚΗ ΠΙΕΣΗ	ΠΙΕΣΗ ΔΙΑΡΡΗΞΗΣ
1/4"	1700psi	9700psi
3/8"	1600psi	8500psi
1/2"	1300psi	8000psi
5/8"	1300psi	6800psi
3/4"	1000psi	5100psi
7/8"	960psi	4800psi



Η 2 Emme Clima ιδρύθηκε στην Ιταλία το 2008 και, χάρη στην τεχνογνωσία της, γρήγορα εξελίχθηκε σε μία από τις μεγαλύτερες εταιρείες στον τομέα του κλιματισμού. Η εταιρεία εκπροσωπείται τόσο στην ιταλική αγορά όσο και παγκοσμίως και ειδικεύεται στην παραγωγή βραχιόνων στήριξης και εξαρτημάτων για μονάδες συμπύκνωσης. Με την ενσωμάτωση ενός βαφείου, η 2 Emme Clima έγινε η πρώτη εταιρεία στην Ευρώπη με πλήρη διαδικασία παραγωγής.

Μέχρι σήμερα, έχουν παραχθεί και πωληθεί πάνω από 1.000.000 βραχιόνες στήριξης, καθιστώντας την 2 Emme την προτιμώμενη επιλογή των εγκαταστατών στην Ευρώπη. Το 2022, η 2 Emme Clima εντάχθηκε στην οικογένεια εμπορικών σημάτων του Aspen Pumps Group.





ZEMMECLIMA

ΚΟΥΤΙ
ΣΧΕΔΙΑΣΜΟΥ



DIAMANTE

ΚΟΥΤΙ ΣΧΕΔΙΑΣΜΟΥ



ΚΑΛΥΜΜΑ ΕΞΩΤΕΡΙΚΗΣ ΜΟΝΑΔΑΣ ΣΥΜΠΥΚΝΩΤΗ

Προστατεύεται από επίστρωση πολυεστερικής σκόνης, ανθεκτική σε δοκιμές αλατόνερου έως και 500 ώρες εφαρμογής. Γρήγορη και εύκολη συναρμολόγηση σε λίγα λεπτά χάρη στο σύστημα γρήγορης απελευθέρωσης. Ρυθμιζόμενες προεκτάσεις για εύκολη τοποθέτηση σε τοίχο. Με τη γκάμα αξεσουάρ μας, οι επιλογές εγκατάστασης περιλαμβάνουν τοποθέτηση σε δάπεδο, τοίχο ή βάση.

ΔΙΑΤΙΘΕΤΑΙ ΣΕ 3 ΜΟΝΤΕΛΑ ΚΑΙ 3 ΧΡΩΜΑΤΑ!

ΔΙΑΜΑΝΤΕΣ

Μέγεθος	Αριθμός			P x H x D* - mm *D min - max (Κιτ επέκτασης)
	RAL 9002	RAL 7016	RAL 9005	
S	M38-910-71	M38-910-16	M38-910-95	900 x 680 x 450 - 650
M	M38-911-71	M38-911-16	M38-911-95	1050 x 950 x 650 - 850
L	M38-912-71	M38-912-16	M38-912-95	1150 x 1200 x 650 - 850
XL	M38-915-71	M38-915-16	M38-915-95	1400 x 1200 x 650 - 850
XXL	M38-913-71	M38-913-16	M38-913-95	1400 x 1600 x 650 - 850
3XL	M38-914-71	M38-914-16	M38-914-95	1400 x 2000 x 650 - 850

Οι πληροφορίες είναι σωστές κατά τη στιγμή της δημοσίευσης. Δεν είναι όλα τα προϊόντα διαθέσιμα σε όλες τις περιοχές.



AMBRA



GIADA

AMBRA (ΔΙΑΘΕΣΙΜΟ ΣΥΣΤΗΜΑ ΗΧΟΜΟΝΩΣΗΣ)

Μέγεθος	Αριθμός			P x H x D* - mm *D min - max (Κιτ επέκτασης/ision)
	RAL 9002	RAL 7016	RAL 9005	
S	M18-910-71	M18-910-16	M18-910-95	900 x 680 x 450 - 650
M	M18-911-71	M18-911-16	M18-911-95	1050 x 950 x 650 - 850
L	M18-912-71	M18-912-16	M18-912-95	1150 x 1200 x 650 - 850
XL	M18-915-71	M18-915-16	M18-915-95	1400 x 1200 x 650 - 850
XXL	M18-913-71	M18-913-16	M18-913-95	1400 x 1600 x 650 - 850
3XL	M18-914-71	M18-914-16	M18-914-95	1400 x 2000 x 650 - 850

GIADA

Μέγεθος	Αριθμός			P x H x D* - mm D min - (Κιτ επέκτασης)
	RAL 9002	RAL 7016	RAL 9005	
S	M48-910-71	M48-910-16	M48-910-95	900 x 680 x 450 - 650
M	M48-911-71	M48-911-16	M48-911-95	1050 x 950 x 650 - 850
L	M48-912-71	M48-912-16	M48-912-95	1150 x 1200 x 650 - 850
XL	M48-915-71	M48-915-16	M48-915-95	1400 x 1200 x 650 - 850
XXL	M48-913-71	M48-913-16	M48-913-95	1400 x 1600 x 650 - 850
3XL	M48-914-71	M48-914-71	M48-914-95	1400 x 2000 x 650 - 850

Οι πληροφορίες είναι σωστές κατά τη στιγμή της δημοσίευσης. Δεν είναι όλα τα προϊόντα διαθέσιμα σε όλες τις περιοχές.



ΗΧΟΜΟΝΩΤΙΚΑ ΠΑΝΕΛ

ΤΟ ΚΙΤ ΗΧΟΜΟΝΩΣΗΣ ΑΠΟΤΕΛΕΙΤΑΙ ΑΠΟ ΗΧΟΜΟΝΩΤΙΚΑ ΠΑΝΕΛ ΠΟΥ ΜΕΙΩΝΟΥΝ ΤΟΝ ΘΟΡΥΒΟ ΤΟΥ ΜΗΧΑΝΗΜΑΤΟΣ ΣΑΣ ΕΩΣ ΚΑΙ 5 DB.

Διατίθεται σε όλα τα μεγέθη του μοντέλου Ambra. Εύκολη εγκατάσταση χάρη στους προεγκατεστημένους μαγνήτες, δεν απαιτείται ειδικός εξοπλισμός. ΙΝΕΣ ΠΟΛΥΕΣΤΕΡΑΣ που προέρχονται από 100% ανακυκλωμένο PET. Διατίθεται σε μαύρο ή ανοιχτό πράσινο χρώμα για να ταιριάζει με το χρώμα του Design Box για μέγιστο αποτέλεσμα.

Χαρακτηριστικά

Πυκνότητα	kg/m ³	50	100	UNI EN 1602	
Ανοχή πυκνότητας	%	±13			
Πυκνότητα επιφάνειας	g/m ³	500 ÷ 4000			
Θερμική αγωγιμότητα	λ	W/mK	0.034	0.032	EN 12667
					ISO 8302
Δηλωμένη θερμική αγωγιμότητα	λ _D	W/mK	0.035	0.034	EN 12667
					EN ISO 10456
Αντοχή σε παράλληλη εφελκυστική τάση (πάχος 50 mm)	kPa	400	740	EN 1608	
Διαστατική σταθερότητα (+23 °C, 90% σχετική υγρασία, 48 ώρες)	Μήκος	%	±0.02	±0.02	EN 1604
	Πλάτος	%	±0.02	±0.02	
	Πάχος	%	±0.2	±0.2	
Φαινομενική δυναμική ακαμψία	Πυκνότητα 100 kg/m ³	MN/m ³	4.9	UNI EN 29052-1	
Αντίσταση ροής αέρα		Pa · s/m ²	20.590	EN 29053	
Συντελεστής αντίστασης διάχυσης υδρατμών	μ	3.2	EN 12086		
Χαμηλότερη θερμογόνος δύναμη	kJ/kg	21600	-		
Ειδική θερμότητα	kJ/kg K	1.18	UNI EN ISO 11357-1		
			ISO 357-2		
Θερμοκρασία λειτουργίας	°C	-40 ÷ +90	-		
Ανοχή πάχους	mm	±2	EN 823		
Επιπεδότητα	mm	≤3	EN 825		



Μέγεθος	Διαστάσεις	Χρώμα	Αριθμός
S	900x680	Λευκό	M18-010-10
		Μαύρο	M18-010-95
M	1050x950	Λευκό	M18-011-10
		Μαύρο	M18-011-95
L	1150x1200*	Λευκό	M18-012-10
		Μαύρο	M18-012-95
XL	1400x1200*	Λευκό	M18-015-10
		Μαύρο	M18-015-95
XXL	1400x1600*	Λευκό	M18-013-10
		Μαύρο	M18-013-95
3XL	1400x2000*	Λευκό	M18-014-10
		Μαύρο	M18-014-95

*Panels consisting of several pieces
1 front panel + 1 cover panel in the packaging.

Ακουστικά χαρακτηριστικά

Συντελεστής απορρόφησης ήχου (αS) EN20354:1993	f [Hz]																
			100	125	250	315	400	500	630	800	1000	1250	1600	2000	2500	3150	4000
Πάχος 50 mm - πυκνότητα 50 kg/m ³	(αS)	0.13	0.20	0.54	0.66	0.78	0.85	0.94	0.94	0.96	0.92	0.91	0.94	0.93	0.91	0.95	1.00





ΖΕΜΜΕCLIMA

ΘΥΡΙΔΑ
ΑΣΦΑΛΕΙΑΣ

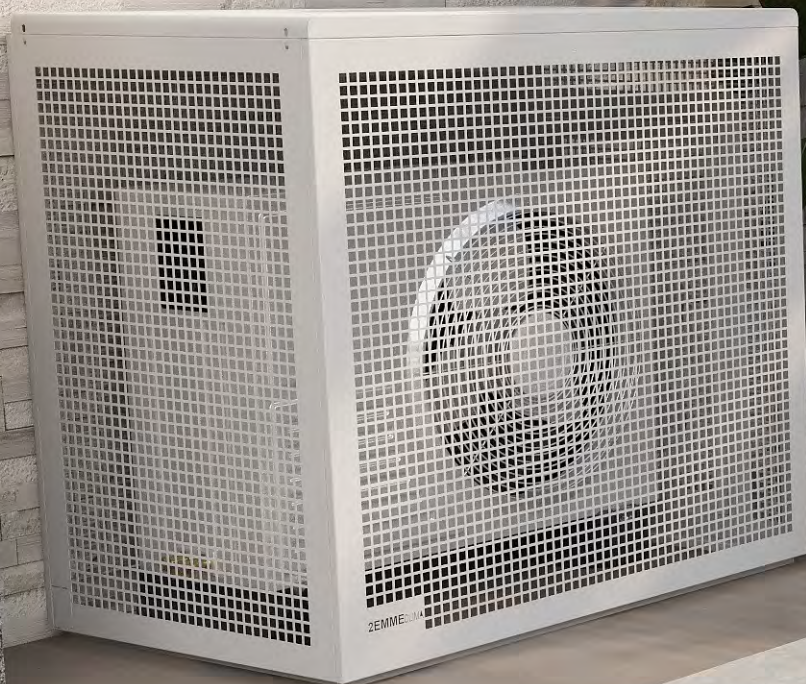

AGATA

ΜΟΝΑΔΙΚΗ ΣΥΝΑΡΜΟΛΟΓΗΣΗ ΧΩΡΙΣ ΒΙΔΕΣ ΚΑΙ ΑΣΦΑΛΗΣ ΠΡΟΣΤΑΣΙΑ

ΠΡΟΣΤΑΤΕΥΕΤΑΙ ΑΠΟ ΕΠΙΣΤΡΩΣΗ ΠΟΛΥΕΣΤΕΡΙΚΗΣ ΣΚΟΝΗΣ. ΑΝΤΟΧΗ ΣΕ ΑΛΑΤΟΝΕΡΟ ΔΟΚΙΜΑΣΜΕΝΗ ΕΩΣ ΚΑΙ 500 ΩΡΕΣ. ΕΥΚΟΛΗ ΣΥΝΑΡΜΟΛΟΓΗΣΗ ΣΕ ΛΙΓΑ ΛΕΠΤΑ ΧΑΡΗ ΣΤΟΝ ΣΧΕΔΙΑΣΜΟ ΧΩΡΙΣ ΒΙΔΕΣ. ΕΓΚΑΤΑΣΤΑΣΗ ΣΕ ΔΑΠΕΔΟ, ΤΟΙΧΟ Η ΑΝΕΞΑΡΤΗΤΗ.

Οι πληροφορίες είναι σωστές κατά τη στιγμή της δημοσίευσης. Δεν είναι όλα τα προϊόντα διαθέσιμα σε όλες τις περιοχές.



ZEMMECLIMA

ΟΥΡΙΑ
ΑΣΦΑΛΕΙΑΣ

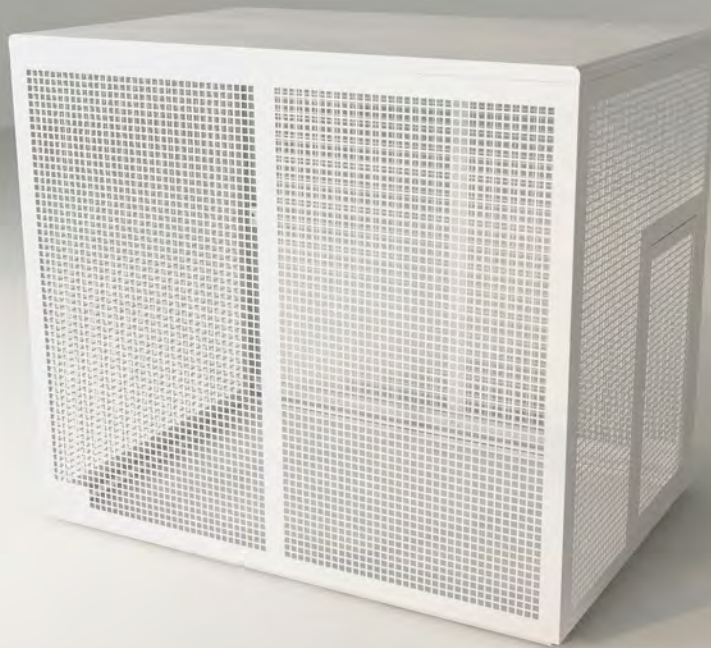

AGATA Προστατευτικός κλωβός



Προστατευτικό κλουβί για εξωτερικές μονάδες κλιματισμού και αντλίες θερμότητας. Σχεδιασμένο για γρήγορη εγκατάσταση και μεγάλη διάρκεια ζωής. Χάρη στο σύστημα γρήγορης συναρμολόγησης, δεν απαιτούνται βίδες για την εγκατάσταση. Η ευρεία γκάμα επιτρέπει την εγκατάσταση μεγάλου αριθμού μονάδων που διατίθενται στην αγορά.

ΓΕΝΙΚΑ ΧΑΡΑΚΤΗΡΙΣΤΙΚΑ

- Εύκολη εγκατάσταση χάρη στις ράβδους στήριξης σε τοίχο που παρέχονται με αλφάδι
- Χωρίς βίδες για τη στήριξη ή σημεία τριβής, μειώνοντας τον κίνδυνο σχηματισμού σκουριάς.
- Εποξειδική επίστρωση σκόνης για εξωτερική χρήση, ανθεκτική σε δοκιμές ψεκασμού με αλατόνερο για έως και 500 ώρες.
- Ευρεία γκάμα διαστάσεων για την κάλυψη όλων των τύπων κλιματιστικών και αντλιών θερμότητας.
- Πόρτα επιθεώρησης και συντήρησης με τετράγωνο κλείδωμα για πρόσβαση στην εξωτερική μονάδα.
- 4 προ-τριπημένες οπές για σωλήνες και καλώδια.
- Διατίθεται σε τρία διαφορετικά χρώματα: Λευκό RAL9002, Μαύρο RAL9005, Ανθρακί RAL7016.
- Κρυφό σύστημα ασφαλείας: επιτρέπει τη βίδωση των πάνελ και του καλύμματος, εάν είναι απαραίτητο.
- Προαιρετικό πίσω πάνελ για πλήρες κλείσιμο με δυνατότητα στερέωσης στο έδαφος.
- Προαιρετικός δίσκος συλλογής συμπυκνωμάτων.

ΟΙΚΟΔΟΜΙΚΑ ΥΛΙΚΑ

- ΓΑΛΒΑΝΙΣΜΕΝΟΣ ΧΑΛΥΒΑΣ.

ΔΙΑΔΙΚΑΣΙΑ ΠΑΡΑΓΩΓΗΣ

- Διάτρηση.
- Κοπή με λείζερ.
- Κάμψη.

Πίσω πάνελ	Αριθμός		
	RAL 9002	RAL 7016	RAL 9005
S	M58-PS910-71	M58-PS910-16	M58-PS910-95
M	M58-PS911-71	M58-PS911-16	M58-PS911-95
L	M58-PS912-71	M58-PS912-16	M58-PS912-95
XL	M58-PS913-71	M58-PS913-16	M58-PS913-95
XXL	M58-PS914-71	M58-PS914-16	M58-PS914-95
3XL	M58-PS915-71	M58-PS915-16	M58-PS915-95
4XL	M58-PS916-71	M58-PS916-16	M58-PS916-95

	ΚΩΔΙΚΟΣ ΑΡΤ.			I x H x P - mm
	RAL 9002	RAL 7016	RAL 9005	
S	M58-910-71	M58-910-16	M58-910-95	1050 x 950 x 650
M	M58-911-71	M58-911-16	M58-911-95	1150 x 1200 x 650
L*	M58-912-71	M58-912-16	M58-912-95	1150 x 1600 x 650
XL*	M58-913-71	M58-913-16	M58-913-95	1150 x 2000 x 650
XXL	M58-914-71	M58-914-16	M58-914-95	1400 x 1200 x 950
3XL*	M58-915-71	M58-915-16	M58-915-95	1400 x 1600 x 950
4XL*	M58-916-71	M58-916-16	M58-916-95	1400 x 2000 x 950

* Αρθρωτό κλουβί: αποτελείται από 2 πάνελ

ΝΕΟ ΣΥΣΤΗΜΑ ΑΣΦΑΛΕΙΑΣ
INTEGΒαθμολογία
ΚΡΥΜΜΕΝΟ: Αποτρέπει τον
βανδαλισμό, ασφαρίζοντας
τα πάνελ bot μεταξύ τους.

2 ράβδοι στήριξης τοίχου με ενσωματωμένη βαθμολογία αλφάδι

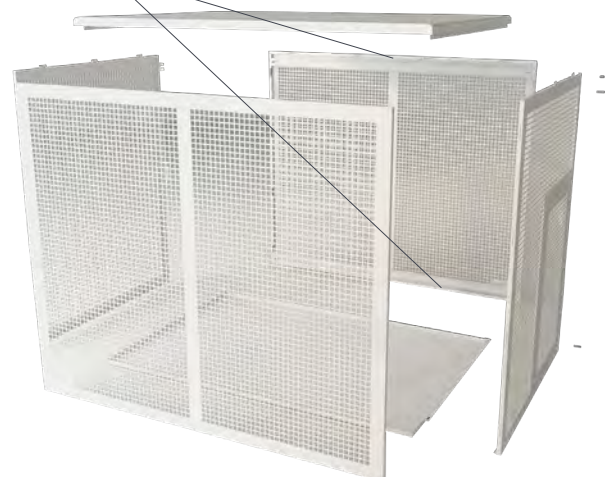

Μεταλλικοί δίσκοι	Αριθμός		
	RAL 9002	RAL 7016	RAL 9005
S	M38-111-71	M38-111-16	M38-111-95
M, L, XL	M38-112-71	M38-112-16	M38-112-95
XXL, 3XL, 4XL	M38-116-71	M38-116-16	M38-116-95

Οι πληροφορίες είναι σωστές κατά τη στιγμή της δημοσίευσης. Δεν είναι όλα τα προϊόντα διαθέσιμα σε όλες τις περιοχές.



ZEMMECLIMA

ΒΡΑΧΙΟΝΕΣ
ΤΟΙΧΟΥ

CLOCK TYPE 3



COULEUR ΠΙΣΤΟΠΟΙΗΜΕΝΟΣ
120-160 KG



CLOCK SYSTEM

M8 8.8
420 - 465mm



1 ←→ 2

ΡΥΘΜΙΖΟΜΕΝΑ ΠΡΟ-ΣΥΝΑΡΜΟΛΟΓΗΜΕΝΑ ΚΑΙ NON
ΒΡΑΧΙΟΝΕΣ ΤΟΙΧΟΥ ΜΕ ΣΥΣΤΗΜΑ ΓΑΝΤΖΩΝ.

Αριθμός	Διαστάσεις WxHxL	Μέγιστο φορτίο
S-310P	420 x 400 x 800mm	160kg
S-311P	465 x 400 x 800mm	160kg
S-313P	550 x 400 x 800mm	160kg

Οι πληροφορίες είναι σωστές κατά τη στιγμή της δημοσίευσης. Δεν είναι όλα τα προϊόντα διαθέσιμα σε όλες τις περιοχές.



ZEMMECLIMA

ΜΕΓΑΛΗ
ΥΠΟΣΤΗΡΙΞΗ

BROOKLYN BASE



SBR

AI



100→500

TIGAN
SUPPORT SYSTEMS



H100

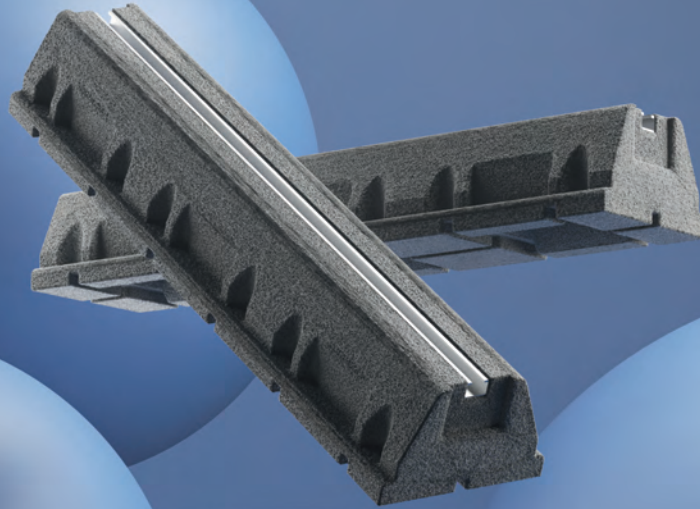

ΑΝΥΨΩΤΗΣ

ΜΠΟΥΛΟΝΙ ΚΑΙ
ΠΑΞΙΜΑΔΙ M10



W200mm



20x15mm



41x21mm

ΒΑΣΗ ΑΠΟ ΑΝΑΚΥΚΛΩΜΕΝΟ
ΚΑΟΥΤΣΟΥΚ SBR ΚΑΙ
ΑΛΟΥΜΙΝΕΝΙΟ ΣΤΗΡΙΓΜΑ.

Πόδι & M10 Μπουλόνια

20x15mm	41x21mm	Δεμένος	Σε κουτί	Πόδια Qty	Διαστάσεις L x H x W mm	Μέγιστο φορτίο
S-632.1/2	S-732.1/2	✓	✗	2	250 x 95 x 150mm	100kg
S-634.1/2	S-734.1/2	✓	✗	2	400 x 95 x 150mm	200kg
S-636.1/2	S-736.1/2	✓	✗	2	600 x 95 x 150mm	500kg
S-630.1/2	S-730.1/2	✓	✗	2	1000 x 95 x 150mm	500kg
S-642.1/2	-	✓	✗	2	1200 x 95 x 150mm	500kg

Πόδι & M10 Μπουλόνια

20x15mm	Δεμένος	Δεμένος	Σε κουτί	Πόδια Qty	Διαστάσεις L x H x W mm	Μέγιστο φορτίο
S-632/4	S-732/4	✗	✓	4	250 x 95 x 150mm	100kg
S-634/2	S-734/2	✗	✓	2	400 x 95 x 150mm	200kg
S-636/2	S-736/2	✗	✓	2	600 x 95 x 150mm	500kg
S-636.3	S-736.3	✗	✓	3	600 x 95 x 150mm	500kg
S-630	S-730	✗	✗	1	1000 x 95 x 150mm	500kg

Μόνο πόδια

20x15mm	41x21mm	Δεμένος	Σε κουτί	Πόδια Qty	Διαστάσεις L x H x W mm	Μέγιστο φορτίο
C-852	C-872	✗	✗	1	250 x 95 x 150mm	100kg
C-854	C-874	✗	✗	1	400 x 95 x 150mm	200kg
C-856	C-876	✗	✗	1	600 x 95 x 150mm	500kg
C-860	C-870	✗	✗	1	1000 x 95 x 150mm	500kg

Μπλοκ ανύψωσης κατασκευασμένο από ανακυκλωμένο καουτσούκ SBR για συνδυασμό με τα πόδια Μπρούκλιν ΒΑΣΗ. Συνολικό ύψος μετά τον συνδυασμό: 200 mm

Αριθμός	Δεμένος	Σε κουτί	Πόδια Qty	Διαστάσεις L x H x W mm	Μέγιστο φορτίο
S-742	✗	✓	1	L250 x H95 x W200mm	100kg*
S-744	✗	✓	1	L400 x H95 x W200mm	200kg*
S-746	✗	✓	1	L600 x H95 x W200mm	500kg*
S-740	✗	✓	1	L1000 x H95 x W200mm	500kg*

Οι πληροφορίες είναι σωστές κατά τη στιγμή της δημοσίευσής. Δεν είναι όλα τα προϊόντα διαθέσιμα σε όλες τις περιοχές.

*Μέγιστο φορτίο ανά τεμάχιο

Σταματήστε τις δονήσεις του συμπυκνωτή
και τον θόρυβο που προκαλούν.



TACCO
COLOURSRANGE

SUSTA
COLOURSRANGE

SUSTA+
COLOURSRANGE

Κατά τη λειτουργία, οι συμπυκνωτές που είναι τοποθετημένοι σε στηρίγματα ή απευθείας στο δάπεδο μπορούν να προκαλέσουν δυσάρεστη, ακουστή και αισθητή αντήχηση. Η σειρά Colours των εύκολων στην εγκατάσταση αντικραδασμικών αποσβεστήρων εξαλείφει έως και το ένα τρίτο των ανεπιθύμητων κραδασμών*, εξασφαλίζοντας πιο αθόρυβη και ομαλή λειτουργία για μονάδες βάρους έως 55 kg. Χωρίς κραδασμούς = χωρίς θόρυβο. Κάντε κάθε εγκατάσταση συμπυκνωτή αθόρυβη και σταθερή με τους αντικραδασμικούς αποσβεστήρες της σειράς Χρώματα.

... Βελτιώστε την επόμενη εγκατάστασή σας σήμερα

Σε εργαστηριακές δοκιμές, οι αποσβεστήρες Vecamco Susta+ Blue/Green μείωσαν τη συχνότητα των κραδασμών από 80 Hz σε μόλις 30 Hz, ξεπερνώντας σημαντικά τις επιδόσεις των τυπικών αποσβεστήρων.



Η Vecamco είναι μια ιταλική εταιρεία με πάνω από 40 χρόνια εμπειρίας στην επεξεργασία πλαστικών και μετάλλων. Ειδικεύεται στην παραγωγή εξαρτημάτων για κλιματισμό, θέρμανση και εξαρτημάτων για εξαερισμό και επεξεργασία αέρα. Με την πάροδο των ετών, η Vecamco καθιερώθηκε γρήγορα ως ηγετική εταιρεία τόσο σε εθνικό όσο και σε διεθνές επίπεδο στον τομέα αυτό, προσφέροντας μια ευρεία γκάμα προϊόντων που διακρίνονται για την υψηλή τους ποιότητα και τη συνεχή καινοτομία. Αυτά τα χαρακτηριστικά είναι το αποτέλεσμα της συνεχούς έρευνας με στόχο την ικανοποίηση των αναγκών των πελατών και την ανάπτυξη αποτελεσματικών, σύγχρονων και καινοτόμων λύσεων.

Το 2022, η Vecamco εντάχθηκε στον Όμιλο Aspen Pumps.



EURO SPLIT

ΤΟ ΝΕΟ ΠΡΟΤΥΠΟ ΣΤΗ ΔΙΑΧΕΙΡΙΣΗ ΚΑΝΑΛΙΩΝ

ΚΑΛΥΤΕΡΗ ΣΥΜΒΑΤΟΤΗΤΑ. ΚΑΛΥΤΕΡΗ ΑΠΟΔΟΣΗ.

Εύκολη συμβατότητα και απόδοση. Το φημισμένο EuroPlusPro εξελίχθηκε στο EuroSplit, μια νέα λύση διαχείρισης καλωδίων με βελτιωμένη απόδοση και κομψό σχεδιασμό.

Μέγεθος (mm)	Αριθμός				
	Λευκό Καθαρό 08 	Σήμα Λευκό 11 	Ελεφαντόδοντο 15 	Ανθρακί Γκρι 16 	Μαύρο 95 
L x H					
65 x 50	9841-001-08	9841-002-11	9841-002-15		
70 x 55	9844-002-08	9844-002-11	9844-002-15		
80 x 60	9855-002-08	9855-002-11	9855-002-15	9855-002-16	9855-107-95
90 x 65	9842-002-08	9842-002-11	9842-002-15		
110 x 75	9846-002-08	9846-002-11	9846-002-15		
125 x 75	9843-002-08	9843-002-11	9843-002-15		

Τα εξαρτήματα EuroSplit 80 x 60 mm είναι συμβατά με τα περισσότερα ευρωπαϊκά συστήματα καλωδίων*.

Δύο φορές περισσότερα χρώματα από τους ανταγωνιστές.

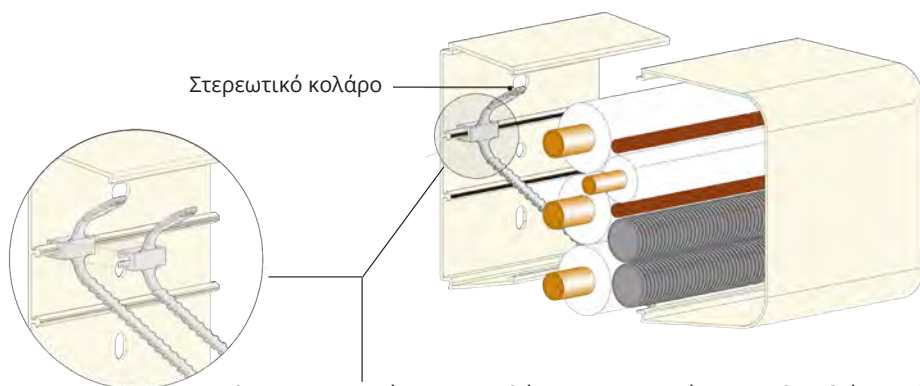

Κλιπ για τη στερέωση του κολάρου που μπορεί να τοποθετηθεί οπουδήποτε στον καλωδιοστάτη

* Άλλα μεγέθη Vecamco μπορούν να συνδεθούν με προσαρμογείς.

Οι πληροφορίες είναι σωστές κατά τη στιγμή της δημοσίευσης. Δεν είναι όλα τα προϊόντα διαθέσιμα σε όλες τις περιοχές.

Αξεσουάρ για EuroSplit και ClimaPlus

Μέγεθος (mm)							
L x H	Λευκό Καθαρό 08	Σήμα Λευκό 11	Ελεφαντόδοντο 15	Ανθρακί Γκρι 16	Μαύρο 95		
Συνδετικό τεμάχιο							
	65 x 50	9801-102-08	9801-102-11	9801-102-15			
	70 x 55	9804-102-08	9804-102-11	9804-102-15			
	80 x 60	9805-102-08	9805-102-11	9805-102-15	9805-102-16	9805-102-95	
	90 x 65	9802-102-08	9802-102-11	9802-102-15			
	110 x 75	9806-102-08	9806-102-11	9806-102-15			
	125 x 75	9803-102-08	9803-102-11	9803-102-15			
Καπάκι με σφραγίδα							
	65 x 50	9801-103-08	9801-103-11	9801-103-15			
	70 x 55	9804-103-08	9804-103-11	9804-103-15			
	80 x 60	9805-103-08	9805-103-11	9805-103-15	9805-103-16	9805-103-95	
	90 x 65	9802-103-08	9802-103-11	9802-103-15			
* Κοινή Λευκή καθαρή							
Ροζέτα τοίχου							
	65 x 50	9801-111-08	9801-111-11	9801-111-15			
	70 x 55	9804-111-08	9804-111-11	9804-111-15			
	80 x 60	9805-111-08	9805-111-11	9805-111-15	9805-111-16	9805-111-95	
	90 x 65	9802-111-08	9802-111-11	9802-111-15			
	110 x 75	9806-111-08	9806-111-11	9806-111-15			
	125 x 75	9803-111-08	9803-111-11	9803-111-15			
Εσωτερική γωνία							
	65 x 50	9801-112-08	9801-112-11	9801-112-15			
	70 x 55	9804-112-08	9804-112-11	9804-112-15			
	80 x 60	9805-112-08	9805-112-11	9805-112-15	9805-112-16	9805-112-95	
	90 x 65	9802-112-08	9802-112-11	9802-112-15			
	110 x 75	9806-112-08	9806-112-11	9806-112-15			
	125 x 75	9803-112-08	9803-112-11	9803-112-15			
Συνδετικό τεμάχιο							
	65 x 50	9801-113-08	9801-113-11	9801-113-15			
	70 x 55	9804-113-08	9804-113-11	9804-113-15			
	80 x 60	9805-113-08	9805-113-11	9805-113-15	9805-113-16	9805-113-95	
	90 x 65	9802-113-08	9802-113-11	9802-113-15			
	110 x 75	9806-113-08	9806-113-11	9806-113-15			
	125 x 75	9803-113-08	9803-113-11	9803-113-15			

Μέγεθος (mm)						
L x H	Λευκό Καθαρό 08	Σήμα Λευκό 11	Ελεφαντόδοντο 15	Ανθρακί Γκρι 16	Μαύρο 95	
Τερματικό καπάκι						
	65 x 50	9801-114-08	9801-114-11	9801-114-15		
	70 x 55	9804-114-08	9804-114-11	9804-114-15		
	80 x 60	9805-114-08	9805-114-11	9805-114-15	9805-114-16	9805-114-95
	90 x 65	9802-114-08	9802-114-11	9802-114-15		
	110 x 75	9806-114-08	9806-114-11	9806-114-15		
	125 x 75	9803-114-08	9803-114-11	9803-114-15		
Επίπεδος Γωνια αγκώνας						
	65 x 50	9801-115-08	9801-115-11	9801-115-15		
	70 x 55	9804-115-08	9804-115-11	9804-115-15		
	80 x 60	9805-115-08	9805-115-11	9805-115-15	9805-115-16	9805-115-95
	90 x 65	9802-115-08	9802-115-11	9802-115-15		
	110 x 75	9806-115-08	9806-115-11	9806-115-15		
	125 x 75	9803-115-08	9803-115-11	9803-115-15		
Επένδυση τοίχου						
	65 x 50	9801-116-08	9801-116-11	9801-116-15		
	70 x 55	9804-116-08	9804-116-11	9804-116-15		
	80 x 60	9805-116-08	9805-116-11	9805-116-15	9805-116-16	9805-116-95
	90 x 65	9802-116-08	9802-116-11	9802-116-15		
	110 x 75	9806-116-08	9806-116-11	9806-116-15		
	125 x 75	9803-116-08	9803-116-11	9803-116-15		
Ρυθμιζόμενη γωνια αγκώνας						
	65 x 50	9801-117-08	9801-117-11	9801-117-15		
	70 x 55	9804-117-08	9804-117-11	9804-117-15		
	80 x 60	9805-117-08	9805-117-11	9805-117-15	9805-117-16	9805-117-95
	90 x 65	9802-117-08	9802-117-11	9802-117-15		
Ευέλικτη προεκταση						
	65 x 50	9801-118-08	9801-118-11	9801-118-15		
	70 x 55	9804-118-08	9804-118-11	9804-118-15		
	80 x 60	9805-118-08	9805-118-11	9805-118-15		
	90 x 65	9802-118-08	9802-118-11	9802-118-15		

Αξεσουάρ για EuroSplit και ClimaPlus

Μέγεθος (mm)						
L x H	Λευκό Καθαρό 08	Σήμα Λευκό 11	Ελεφαντόδοντο 15	Ανθρακί Γκρι 16	Μαύρο 95	
Συνδετικό τεμάχιο						
	80-65	9801-202-08	9801-202-11	9801-202-15	9801-202-16	9801-202-95
	80-70	9804-202-08	9804-202-11	9804-202-15	9804-202-16	9804-202-95
	90-65	9802-201-08	9802-201-11	9802-201-15		
	90-70	9804-201-08	9804-201-11	9804-201-15		
	110-80	9805-202-08	9805-202-11	9805-202-15	9805-202-16	9805-202-95
	110-90	9802-202-08	9802-202-11	9802-202-15		
	125-80	9805-201-08	9805-201-11	9805-201-15	9805-201-16	9805-201-95
	125-90	9803-201-08	9803-201-11	9803-201-15		
125-110	9806-201-08	9806-201-11	9806-201-15			
T-σύνδεσμος						
	80 x 60	9805-200-08	9805-200-11	9805-200-15	9805-200-16	9805-200-95
	90 x 65	9802-200-08	9802-200-11	9802-200-15		
	110 x 75	9806-200-08	9806-200-11	9806-200-15		
	125 x 75	9803-200-08	9803-200-11	9803-200-15		
Κάθετη γωνία						
		9805-119-08S			Αριστερά	
		9805-119-08D			Νόμος	
Σφιγκτήρες ασφάλισης 						
	65 x 50			9801-101-00		
	70 x 55			9804-101-00		
	80 x 60			9805-101-00		
	90 x 65			9802-101-00		
	125 x 75			9803-101-00		

BI-EXTRUDED ΕΥΕΛΙΚΤΟΣ ΣΩΛΗΝΑΣ

Κατασκευασμένο από διπλά εξωθημένο PP (πολυπροπυλένιο) με δύο στρώσεις διαφορετικής πυκνότητας, εγγυάται πολύ υψηλή αντοχή και μέγιστη ασφάλεια έναντι του κινδύνου μικροδιατρήσεων και συνακόλουθων διαρροών. Με σύνδεσμο κάθε μέτρο, απλοποιεί την εγκατάσταση και εξαλείφει τα απόβλητα. Εξοπλισμένο με στεγανοποιητικό δακτύλιο O-ring, ιδανικό για κρυφές εγκαταστάσεις.



ΓΙΑ ΣΥΣΤΗΜΑΤΑ ΚΛΙΜΑΤΙΣΜΟΥ

Αριθμός	Ø
9899-053-01	Ø 16/18 mm
9899-052-01	Ø 18/20 mm



ΕΥΕΛΙΚΤΟΣ ΣΩΛΗΝΑΣ

Ειδικά σχεδιασμένο για κρυφές εγκαταστάσεις, ιδιαίτερα ανθεκτικό στη σύνθλιψη. Εξοπλισμένο με στεγανοποιητικό δακτύλιο O-δακτύλιος



ΓΙΑ ΣΥΣΤΗΜΑΤΑ ΚΛΙΜΑΤΙΣΜΟΥ

Αριθμός	Ø
9899-051-01	Ø 16/18 mm
9899-050-01	Ø 18/20 mm

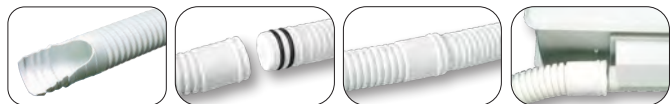

ΣΥΝ-ΕΞΩΘΗΜΕΝΟΣ ΕΥΚΑΜΠΤΟΣ ΣΩΛΗΝΑΣ ΜΕ ΣΥΝΔΕΤΗΡΑΣ

Κατασκευασμένο από ανοιχτό γκρι διπλής εξώθησης PE (πολυαιθυλένιο), εγγυάται υψηλή αντοχή και μέγιστη ασφάλεια έναντι του κινδύνου μικροσπών και συνακόλουθων διαρροών. Εξοπλισμένο με σύνδεση διακλάδωσης σε κάθε μέτρο, απλοποιεί την εγκατάσταση και εξαλείφει τις απώλειες. Ιδανικό για κρυφή εγκατάσταση. Με σύνδεση Ø 16/18 και Ø 18/20 mm M/F.

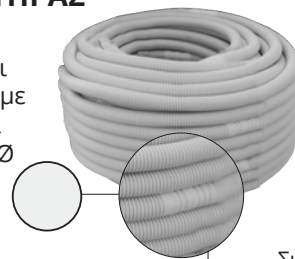

Σύνδεση M/F Ø 16/18 mm και Ø 18/20 mm

Αριθμός	Ø
9899-054-01	Ø 16/18 e Ø 18/20 mm

ΣΠΕΙΡΟΕΙΔΗΣ ΣΩΛΗΝΑΣ

Κατασκευασμένο από Λευκό PVC (RAL 9010) με λεία εσωτερική επιφάνεια και σπειροειδή εξωτερική επιφάνεια. Συνιστάται για εφαρμογές σε εξωτερικούς τοίχους ή σε αγωγούς.

Αριθμός	Ø
9899-059-01	Ø 14 mm
9899-057-01	Ø 16 mm
9899-056-01	Ø 18 mm
9899-055-01	Ø 20 mm
9899-058-01	Ø 25 mm
9899-068-01	Ø 32 mm



ΑΝΤΙΔΟΝΗΤΙΚΟΙ ΣΥΝΔΕΣΜΟΙ



TACCO
COLOURSRANGE

Η αντιδονητική βάση διατίθεται σε διάφορες σκληρότητες (Shore) που διακρίνονται με διαφορετικά χρώματα, ώστε να καλύπτει το ευρύτερο δυνατό φάσμα εφαρμογών. Ανθεκτική στην ατμοσφαιρική γήρανση, στις υπεριώδεις ακτίνες και σε θερμοκρασίες από -50 °C έως +120 °C. Διατίθεται σε σετ 4 τεμαχίων με βίδες για τοποθέτηση σε βάση στήριξης και/ή στο δάπεδο

ΧΡΩΜΑ	UTILISÉ POUR	ΑΡΙΘΜΟΣ	ΑΚΤΗ
ΠΡΑΣΙΝΟ	ΓΙΑ ΜΗΧΑΝΕΣ=ΒΑΡΟΣ ΕΩΣ 100 KG	9898-037	35
ΚΙΤΡΙΝΟ	ΓΙΑ ΜΗΧΑΝΕΣ=ΒΑΡΟΣ ΕΩΣ 200 KG	9898-038	45
ΚΟΚΚΙΝΟ	ΓΙΑ ΜΗΧΑΝΕΣ=ΒΑΡΟΣ ΕΩΣ 350 KG	9898-039	60
ΜΑΥΡΟ	ΓΙΑ ΜΗΧΑΝΕΣ=ΒΑΡΟΣ ΕΩΣ 450 KG	9898-040	70

ΒΑΣΗ ΕΠΙΔΕΙΞΗΣ

Βιτρίνα πάγκου που αποτελείται από:

6 πακέτα ΠΡΑΣΙΝΟ	9898-037
6 πακέτα ΚΙΤΡΙΝΟ	9898-038
6 πακέτα ΚΟΚΚΙΝΟ	9898-039
6 πακέτα ΜΑΥΡΟ	9898-040

ΑΡΙΘΜΟΣ

EXPO20





+



Οι Η εταιρία JAVAC έχουν μια περήφανη παράδοση στην προμήθεια ποιοτικών και υψηλής ποιότητας εργαλείων στον κλάδο HVAC/R. Η διαφορά βρίσκεται στις λεπτομέρειες και για πάνω από 50 χρόνια η μάρκα JAVAC είναι συνώνυμη με την αξιοπιστία και την εξυπηρέτηση, καθιστώντας τις JAVAC και JAVAC Edge από τις πιο αξιόπιστες μάρκες στον κλάδο του εξοπλισμού HVAC/R στο Ηνωμένο Βασίλειο. Ως μέλος του Aspen Pumps Group, εστιάζουμε σε προϊόντα που διευκολύνουν τη ζωή των εγκαταστατών.



Πηγή φωτογραφίας: Επάνω αριστερά, δεξιόστροφα : @godfreylappage, @hvac_spark, @temp_technical, @temp_technical, @hvac_spark

Οι πληροφορίες είναι σωστές κατά τη στιγμή της δημοσίευσης. Δεν είναι όλα τα προϊόντα διαθέσιμα σε όλες τις περιοχές.

ΝΕΟ VELO-X – ΟΔΗΓΩΝΤΑΣ ΤΗΝ ΑΛΛΑΓΗ

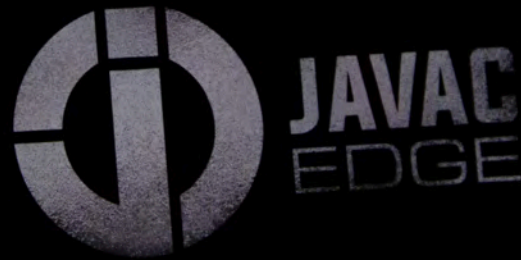

JAV-1424

VELO-X RECOVERY UNIT

SPARK PROOF DESIGN FOR R290 / R600 / R32 / R1234YF / HFC / HCFC / CFC / A2L / A3



Σχεδιασμός A3, ανθεκτικός στις σπινθήρες. Μεγαλύτερος ανεμιστήρας και μεγαλύτερος συμπυκνωτής



Εύκολη ανάγνωση, παρακολούθηση με διπλό μετρητή. Επαναχρησιμοποιούμενα φίλτρα σωματιδίων από



Ελαφρύ, φορητό και ανθεκτικό στο νερό



Το A3 έρχεται. Να είστε οι πρώτοι, να είστε έτοιμοι. A3 έτοιμο, 377 kg* υγρού ανά ώρα. Έως και 12%* ταχύτεροι χρόνοι ανάκτησης.

Γρηγορότερο από τον ανταγωνισμό! Ο ισχυρός κινητήρας DC χωρίς ψήκτες και η ισχύς 1,25 HP προσφέρουν τις γρηγορότερες μεταβλητές ταχύτητες στην αγορά. Χρόνοι ανάκτησης έως 377 kg υγρού/ώρα! Κερδίσετε χρόνο και χρήματα. Συμπίεστης διπλής κεφαλής 1,25 HP. Διπλή τάση - 240V και 110V.

Εύκολη στην ανάγνωση, η διπλή οθόνη παρακολούθησης δείχνει τις πιέσεις της δεξαμενής και του συστήματος με ενσωματωμένο διακόπτη αυτόματης απενεργοποίησης χαμηλής πίεσης.

Έξυπνο κουμπί ενεργοποίησης/απενεργοποίησης με LED ένδειξη που δείχνει την ανάκτηση σε πραγματικό χρόνο και την κατάσταση της μηχανής.

Ανθεκτικό σε σπινθήρες καλώδιο 5 μέτρων με ενσωματωμένο καλώδιο Βολικός και ανθεκτικός βρόχος Velcro που κρατά τα καλώδια τακτοποιημένα και σε τάξη.

Χαμηλή συντήρηση, μέγιστη απόδοση Θύρες εύκολης πρόσβασης με ενσωματωμένα επαναχρησιμοποιούμενα φίλτρα σωματιδίων πλέγματος για θύρες αναρρόφησης. Αυτά μπορούν να καθαριστούν ή να αντικατασταθούν εύκολα. 2 κυλινδρικός, χωρίς λάδι, παλινδρομικός αεροψύκτης συμπίεστης. Μεγαλύτερη διάρκεια ζωής, χαμηλή τριβή, μεγαλύτερη απόδοση.

Ελαφρύ, φορητό και ανθεκτικό στο νερό Ζυγίζει λιγότερο από 14 κιλά και είναι 2 κιλά ελαφρύτερο από το Altima. Το Velo-X διαθέτει ανθεκτικό αποσπώσιμο ιμάντα ώμου και ισχυρή αρθρωτή λαβή μεταφοράς. Στιβαρή κατασκευή σχεδιασμένη να αντέχει στις καιρικές συνθήκες.

Οι πληροφορίες είναι σωστές κατά τη στιγμή της δημοσίευσης. Δεν είναι όλα τα προϊόντα διαθέσιμα σε όλες τις περιοχές.



Velo-X Twin Μονάδα ανάκτησης



Το JAVAC Edge Velo-X. Η πρώτη μας μονάδα ανάκτησης πλήρως συμβατή με όλα τα ψυκτικά μέσα A2L και A3. Κορυφαία ποσοστά ανάκτησης στον κλάδο και αξιοπιστία JAVAC, προσφέροντας την ταχύτερη και πιο αποδοτική λύση μας μέχρι σήμερα.

- R32 / R1234YF / HFC / HCFC / CFC / HFO / A2L / A3
- Ελαφρύ, με ιμάντα ώμου
- Ένδειξη LED που δείχνει την ανάκτηση και την κατάσταση του μηχανήματος
- Καλώδιο 5 m με ενσύρματη σύνδεση και διακόπτης με προστασία από σπινθήρες
- Η διπλή ένδειξη πίεσης δείχνει την πίεση του δοχείου και του συστήματος με ενσωματωμένο διακόπτη αυτόματης απενεργοποίησης χαμηλής πίεσης.
- Έξυπνη ανίχνευση ασφάλειας
- Περιλαμβάνει επαναχρησιμοποιούμενο φίλτρο σωματιδίων από πλέγμα για τη θύρα αναρρόφησης, το οποίο μπορεί εύκολα να καθαριστεί ή να αντικατασταθεί.

Ποσοστά ανάκτησης (R410a)

Υγρό	377kg ανά ώρα
Ατμός	20kg ανά ώρα
Πίεση / Έλξη	408kg ανά ώρα

Περιγραφή	Αριθμός
Velo-X Twin Μονάδα ανάκτησης κυλίνδρων	JAV-1424
Τροφοδοσία	Καθολική τάση 100-240VAC 50/60Hz
Μέγεθος κινητήρα	1.25 HP
Τύπος κινητήρα	Μηχανοκίνητο βουρτσισμένο DC μεταβλητής ταχύτητας, 1500-3000 rpm
Μέγιστο ρεύμα	12.0 amps
Συμπιεστής	2 κυλινδρικός χωρίς λάδι παλινδρομικός, ψύχεται με αέρα
Διακόπτης υψηλής πίεσης (χειροκίνητη επαναφορά)	550 PSIG
Εύρος θερμοκρασίας λειτουργίας	0 σε 49°C
Διαστάσεις	370 × 245 × 325mm
Βάρος	13.8kg

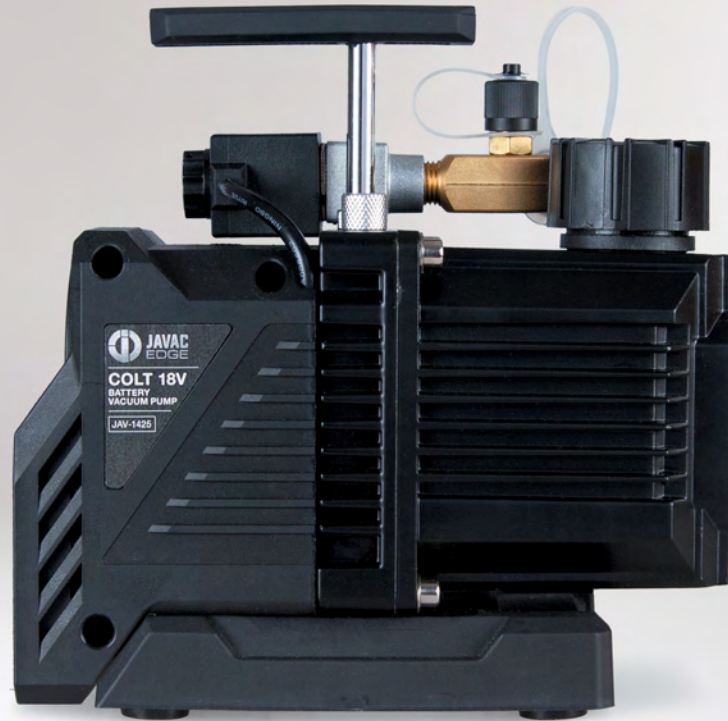

Colt 18V A2L/A3

ΑΝΤΛΙΑ ΚΕΝΟΥ ΜΕ ΜΠΑΤΑΡΙΑ ΚΑΙ ΑΝΤΙΠΥΡΙΚΗ ΠΡΟΣΤΑΣΙΑ



- Σχεδιασμός κατά της επιστροφής λαδιού + ηλεκτρομαγνητική βαλβίδα
 - Αντι-λαδιού αποθάμπωση για την αποφυγή διαρροής λαδιού
 - 2CFM, 18V κινητήρας DC χωρίς ψήκτρες
 - 55 l/min, σχεδιασμός κυκλοφορίας λαδιού
 - Μόνο αντλία, η μπαταρία δεν περιλαμβάνεται
- (Περιλαμβάνονται προσαρμογείς μπαταρίας για Milwaukee και Makita)

Κατάλληλη	Όλες οι τυπικές εφαρμογές A2L και A3
Τροφοδοσία	18v, 5.0Ah Λειτουργεί με μπαταρία
ΑΠΟΛΥΤΟ ΚΕΝΟ	30 μικρά (4 Pa)
ΕΛΕΥΘΕΡΗ ΜΕΤΑΤΟΠΙΣΗ ΑΕΡΑ	55 l/m (2.0 CFM)
Μέγεθος κινητήρα	4000 rpm
Χωρητικότητα λαδιού	140ml
Εξαρτήματα εισαγωγής	1/4" και 3/8"
Βάρος	3.1kg
Διαστάσεις	190 × 105 × 192mm

Περιγραφή	Αριθμός
Αντλία κενού με μπαταρία Colt 18V	JAV-1425



ΓΙΑ ΧΡΗΣΗ ΣΕ A3, ΣΑΡΩΣΤΕ ΤΟΝ ΚΩΔΙΚΟ QR ΓΙΑ ΝΑ ΔΙΑΒΑΣΕΤΕ ΤΙΣ ΟΔΗΓΙΕΣ ΑΣΦΑΛΕΙΑΣ ΓΙΑ ΤΟ A3. ΜΗΝ ΤΟ ΧΡΗΣΙΜΟΠΟΙΕΙΤΕ ΕΚΤΟΣ ΑΝ ΕΙΣΤΕ ΠΛΗΡΩΣ ΚΑΤΑΡΤΙΣΜΕΝΟΙ ΓΙΑ ΤΟ A3.



CC Series A2L/A3

ΑΝΘΕΚΤΙΚΕΣ ΣΤΙΣ ΣΠΙΝΟΗΡΕΣ ΑΝΤΛΙΕΣ ΚΕΝΟΥ



- Σειρά A2L / A3 υψηλής απόδοσης
- Διακόπτες με προστασία από σπινθήρες
- Καλώδιο 5 m με σταθερή καλωδίωση
- Διπλή τάση
- Ηλεκτρομαγνητική βαλβίδα
- Εύκολη πρόσβαση στην αποστράγγιση λαδιού



ΓΙΑ ΧΡΗΣΗ ΣΕ A3, ΣΑΡΩΣΤΕ ΤΟΝ ΚΩΔΙΚΟ QR ΓΙΑ ΝΑ ΔΙΑΒΑΣΕΤΕ ΤΙΣ ΟΔΗΓΙΕΣ ΑΣΦΑΛΕΙΑΣ ΓΙΑ ΤΟ A3. ΜΗΝ ΤΟ ΧΡΗΣΙΜΟΠΟΙΕΙΤΕ ΕΚΤΟΣ ΑΝ ΕΙΣΤΕ ΠΛΗΡΩΣ ΚΑΤΑΡΤΙΣΜΕΝΟΙ ΓΙΑ ΤΟ A3.



Μοντέλο	CC-31 A2L	CC-141 A2L	CC-231 A2L
Αριθμός	JAV-1069-A2L	JAV-1065-A2L	JAV-1067-A2L
Κατάλληλη	Όλες οι τυπικές εφαρμογές και εφαρμογές A2 / A3		
Στάδιο	Διπλό		
Απόλυτο κενό	15 μικρά		
Ελεύθερη μετατόπιση αέρα	40 l/m (1.4 CFM)	151 l/m (5.3 CFM)	251 l/m (8.9 CFM)
Τροφοδοσία	Διπλή τάση 110/240 V 50Hz		
Μέγεθος κινητήρα	1/4 HP	1/2 HP	2/3 HP
Καλώδιο τροφοδοσίας	IEC		
Χωρητικότητα λαδιού	140ml	540ml	620ml
Εξαρτήματα εισαγωγής	1/4" SAE, 3/8" SAE and 1/2" ACME		
Βάρος	4.5kg	11kg	14.8kg
Διαστάσεις	265 x 105 x 220mm	348 x 140 x 272mm	380 x 160 x 285mm

Οι πληροφορίες είναι σωστές κατά τη στιγμή της δημοσίευσης. Δεν είναι όλα τα προϊόντα διαθέσιμα σε όλες τις περιοχές.

“Εξαιρετικός εξοπλισμός” 🛠️ 🧤



Οι πληροφορίες είναι σωστές κατά τη στιγμή της δημοσίευσης. Δεν είναι όλα τα προϊόντα διαθέσιμα σε όλες τις περιοχές.

240V Φορητός ανυψωτήρας



Η απόλυτη λύση που έχει σχεδιαστεί για να βοηθά στην ανύψωση και τοποθέτηση βαρέων μηχανημάτων στον κλάδο HVAC.

- Ο ανυψωτήρας είναι κατάλληλος για χρήση με συμπυκνωτές, εξατμιστές, αγωγούς, μονάδες επεξεργασίας αέρα, σωληνώσεις και πολλές άλλες χρήσεις
- Με τα επεκτεινόμενα πόδια, την ευρεία βάση πλατφόρμας και τον στιβαρό σχεδιασμό του, ο ανυψωτήρας προσφέρει απaráμιλλη καταλληλότητα και προσαρμοστικότητα για σχεδόν όλες τις απαιτήσεις ανύψωσης και τοποθέτησης HVAC
- Σχεδιασμένος για να αντέχει σε δύσκολες συνθήκες, επιτρέποντάς σας να εργάζεστε με ασφάλεια, σιγουριά και αποτελεσματικότητα

Περιγραφή	Αριθμός
240V Φορητός ανυψωτήρας	JAV-1353

Το κιτ περιλαμβάνει: 1 x πλατφόρμα, 1 x τηλεσκοπικός ιστός, 1 x τροχαλία με κάλυμμα τροχαλίας, 1 x χαλύβδινο καλώδιο, 1 x κινητήρας και κιβώτιο ταχυτήτων, 1 x συρόμενος δακτύλιος, 4 x πόδια, 2 x τροχοί, 1 x μοχλός για την επιλογή ανόδου ή καθόδου, 1 x κουμπί έκτακτης διακοπής, 1 x κουμπί ενεργοποίησης για τον έλεγχο της ταχύτητας, 1 x τσάντα με τροχούς

Λειτουργική τάση	220V ~ 240V @ 50/60Hz
Επιχείρηση Τρέχουσα	4 Amp
Καθήκον του κινητήρα	S3 30%
Τύπος βύσματος	Προσαρμογέας βύσματος ΕΕ και Ηνωμένου Βασιλείου
Μέγιστη χωρητικότητα φορτίου	130kgs (3.0m ύψος)
Βασικό ύψος	1m
Ύψος ανύψωσης	3.69m
Τυπική πλατφόρμα	75 x 44cm
Μέγεθος λειτουργίας	115 x 118cm
Μήκος καλωδίου ελέγχου	4m
Μήκος καλωδίου τροφοδοσίας	2.7m
Θερμοκρασία περιβάλλοντος	-5 °C σε 45 °C
Επίπεδο IP	IP43
Μέγεθος κουτιού συσκευασίας	102 x 28 x 33cm
Καθαρό / Μικτό βάρος	30,5 κιλά (Μηχανή 24 κιλά + Πλατφόρμα 4,8 κιλά) / 33 κιλά
Αξεσουάρ	Χειροκίνητη λαβή
Πρότυπο ασφάλειας	EN 60204-1:2018 / EN ISO 12100:2010
Συμμόρφωση	WEEE / CE / UKCA





HYDRA-XP9 Υδραυλικός διαστολέας



- Καθολική χρήση για σωλήνες με αγγλικό και μετρικό σύστημα μέτρησης
- Χειρισμός με το ένα χέρι
- Ο συμπαγής σχεδιασμός επιτρέπει την εργασία σε δυσπρόσιτες περιοχές
- Οι κεφαλές διαστολής με λέιζερ χάραξη είναι εύκολες και γρήγορες στην αναγνώριση και την τοποθέτηση
- Εργαλείο απογρέζωσης περιλαμβάνεται στο κιτ
- Ο γωνιακός και εργονομικός σχεδιασμός απαιτεί λιγότερη προσπάθεια
- Σκληρή πλαστική θήκη μεταφοράς
- Διατίθενται ανταλλακτικές κεφαλές
- Μόνο για χρήση σε μαλακό χαλκό

Περιγραφή	Αριθμός
HYDRA-XP9 Υδραυλικός διαστολέας – αυτοκρατορικός	JAV-1405

*Το κιτ περιλαμβάνει: 1 x υδραυλικό εργαλείο διαστολής,
1 x εργαλείο απογρέζωσης,
1/4", 3/8", 1/2", 5/8", 3/4", 7/8", 1-1/8", 1-3/8", 1-5/8"*

HYDRA-XP9 Υδραυλικός διαστολέας – μετρικός	JAV-1434
---	----------

*Το κιτ περιλαμβάνει: 1 x υδραυλικό εργαλείο διαστολής,
1 x εργαλείο απογρέζωσης, 1 από κάθε ένα από τα 9 κεφάλια –
6, 10, 12, 16, 18, 22, 28, 35, 42 mm*

Διαστάσεις	L: 250mm W: 45mm H: 120mm
Βάρος	2.6lbs (1.2kg)
Κατάλληλο για	Μόνο μαλακοί σωλήνες: χαλκός, αλουμίνιο, ορείχαλκος

Ανταλλακτικά		Μέγεθος Αριθμός	
Μέγεθος	Αριθμός	Μέγεθος	Αριθμός
1/4"	JAV-1406	6mm	JAV-1435
3/8"	JAV-1407	10mm	JAV-1436
1/2"	JAV-1408	12mm	JAV-1437
5/8"	JAV-1409	16mm	JAV-1438
3/4"	JAV-1410	18 mm	JAV-1439
7/8"	JAV-1411	22mm	JAV-1440
1-1/8"	JAV-1412	28mm	JAV-1441
1-3/8"	JAV-1413	35mm	JAV-1442
1-5/8"	JAV-1414	42mm	JAV-1443



HYDRA-MB7 Υδραυλικός κουρμπαδόρος



- Παρέχει ακριβείς καμπύλες τόσο για αγγλικούς όσο και για μετρικούς σωλήνες από μαλακό χαλκό
- Εργονομικός και στιβαρός σχεδιασμός
- Υδραυλική ταχεία απελευθέρωση με χειροκίνητο τροχό
- Χαλύβδινα καλούπια και αντίθετα καλούπια
- 1/4", 5/16", 3/8", 1/2", 5/8", 3/4", 7/8"
- Γρήγορη αλλαγή μεταξύ μεγεθών
- χΠαραδίδεται ως πλήρες σετ, με ανταλλακτικά καλούπια
- Σκληρή πλαστική θήκη μεταφοράς
- Μόνο για χρήση σε μαλακό χαλκό

Περιγραφή	Αριθμός
HYDRA-MB7 Υδραυλική κάμψη	JAV-1394
<i>Το κιτ περιλαμβάνει: 1 x Υδραυλικό εργαλείο κάμψης, 1 από κάθε ένα από τα 7 καλούπια - 1/4", 5/16", 3/8", 1/2", 5/8", 3/4", 7/8" (6mm - 22mm) 1/4" - 5/16", 3/8" - 1/2" - 5/8", 3/4" - 7/8"</i>	

HYDRA-MB7 Ανταλλακτικά	Αριθμός
1/4" Πρώην	JAV-1395
5/16" Πρώην	JAV-1396
3/8" Πρώην	JAV-1397
1/2" Πρώην	JAV-1398
5/8" Πρώην	JAV-1399
3/4" Πρώην	JAV-1400
7/8" Πρώην	JAV-1401
1/4 - 5/16 Αντίστοιχος πρώην	JAV-1402
3/8 - 1/2 - 5/8 Αντίστοιχος πρώην	JAV-1403
3/4 - 7/8 Αντίστοιχος πρώην	JAV-1404



Ψηφιακό κλειδί ροπής



- Ρυθμιζόμενη κεφαλή
- Ψηφιακή ένδειξη τιμής ροπής
- Ακρίβεια +/- 2%
- Λειτουργία CW και CCW
- Επιλογή λειτουργίας διατήρησης κορυφής και παρακολούθησης
- Προειδοποιητικός ήχος και ενδεικτική λυχνία LED για τις 9 προρυθμιζόμενες ροπές-στόχους
- Ενδεικτική λυχνία επαφής με νερό
- Επιλέξιμες μονάδες μέτρησης (N-m, ft-lb, in-lb, kg-cm)
- Μνήμη 50 ή 250 δεδομένων για ανάκληση και έλεγχο της ροπής σύνδεσης
- Αυτόματη απενεργοποίηση μετά από περίπου 5 λεπτά αδράνειας
- Συμβατό με επαναφορτιζόμενες μπαταρίες
- Σκληρή πλαστική θήκη μεταφοράς

Αριθμός	Τετράγωνο άξονα	Μέγιστη ροπή
JAV-1356	3/8"	85 N-m / 62.7 ft-lb / 752 in-lb / 867kg-cm

Ακρίβεια	Εύρος μέτρησης ροπής (N-m)	Μήκος
B	+/-2%-CW / +/-3%-CCW	4.2~85
		270mm

Ακρίβεια 1	BN	BR
	CW : ±2% CCW : ±3%	
Μέγεθος μνήμης δεδομένων	50	250
Συνδεσιμότητα με υπολογιστή 2	Όχι	Όχι
Προεπιλογή αριθ.	9 σετ	
Φωτεινό LED	6 LEDs (1 κόκκινο + 5 πράσινα)	
Λειτουργία	Κράτηση κορυφής/ Παρακολούθηση	
Επιλογή μονάδας	N-m, in-lb, ft-lb, kg-cm	
Τύπος κεφαλής	Ρυθμιζόμενη κεφαλή κλειδιού	
Δόντια γραναζιού	52	
Μέγεθος κεφαλής ακραίου εξαρτήματος (ΠΧΥ)	9 x 12mm	
Αξονική απόσταση	17.5mm	
Κουμπί	5	
Μπαταρία 3	AAA x 2	
Θερμοκρασία λειτουργίας	-10°C ~ 60°C	
Θερμοκρασία αποθήκευσης	-20°C ~ 70°C	
Υγρασία	Έως 90% χωρίς συμπύκνωση	
Δοκιμή πτώσης	1m	
Δοκιμή δόνησης 4	10G	
Περιβαλλοντική δοκιμή 5	Πάσο	
Ηλεκτρομαγνητική συμβατότητα δοκιμή #6	Πάσο	



TurboFlow Σετ κενού αέρα και φόρτισης

VETO + JAVAC EDGE ΟΛΑ ΣΕ ΜΙΑ ΤΣΑΝΤΑ



Αυτό το πλήρες κιτ φόρτισης και εκκένωσης έχει σχεδιαστεί για να χειρίζεται όλα τα ψυκτικά υψηλής πίεσης και να μην καταρρέει

- Πραγματικά καθολικό για να λειτουργεί με οποιαδήποτε αντλία κενού με σύνδεση 3/8"
- Όλα τα προϊόντα είναι βαθμονομημένα για κενό, ώστε να μην υπάρχουν διαρροές όταν βρίσκονται σε απόλυτο κενό
- Όλα τα προϊόντα είναι χωρίς περιορισμούς για πλήρη κατάσταση TurboFlow • Μειώνουν σημαντικά τους χρόνους εκκένωσης σε σύγκριση με μια εγκατάσταση με πολλαπλή και σωλήνες 1/4"
- Μπορούν να χρησιμοποιηθούν σε όλα τα τυπικά ψυκτικά μέσα για την αποτελεσματική και γρήγορη φόρτιση συστημάτων HVAC
- Όλα τα είδη διατίθενται προς πώληση ξεχωριστά

Περιγραφή	Αριθμός
TurboFlow Κιτ κενού και φόρτισης	JAV-1422

Το κιτ περιλαμβάνει: 2 x JAV-1364 TurboFlow 3/8" FL έως 1/4" FL Μαύρο σωλήνες κενού και φόρτισης; 2 x EL41550 TurboFlow JAVAC εργαλεία αφαίρεσης πυρήνα 1/4" ως στάνταρ με προσαρμογέα 5/16"; 1 x JAV-1415 JAVAC Edge Veloci-Tee 3/8" T-σύνδεσμος κενού και φόρτισης; 3/8" MF σε λειτουργία; 1 x AX3685 Veto Pro Pac Τσάντα μεταφοράς σωλήνων

Τσάντα μεταφοράς σωλήνων (AX3685) προδιαγραφές	
Μέγεθος (π/β/υ)	430 x 130 x 430mm
Βάρος (άδειο)	1.8kg
Αποθήκευση/τσέπες	6 θήκες, 1 αφαιρούμενο εξάρτημα/μετρητής bag
Μέγιστο ωφέλιμο φορτίο	7kg
Εσωτερικός όγκος	50.5L



AX3685



EL41550



JAV-1415



JAV-1364

Οι πληροφορίες είναι σωστές κατά τη στιγμή της δημοσίευσης. Δεν είναι όλα τα προϊόντα διαθέσιμα σε όλες τις περιοχές.



Turbo Flow

ΣΩΛΗΝΕΣ ΚΕΝΟΥ ΚΑΙ ΦΟΡΤΙΣΗΣ



- Σωλήνας κενού και πλήρωσης μεγάλης διαμέτρου
- Σχεδιασμένος ειδικά για να αυξάνει την ταχύτητα, τη ροή και την αποδοτικότητα κατά τη χρήση αντλιών κενού και την πλήρωση ψυκτικού μέσου μέσω των εξαρτημάτων πρόσβασης 3/8
- Διατίθεται σε μήκη 60" (1525 mm) και 72" (1828,8 mm)
- Συνδέσεις: 3/8" x 3/8" και 3/8" x 1/4"
- Σφραγισμένο με τεφλόν
- Χρησιμοποιείται για όλες τις διαδικασίες κενού και φόρτισης ψυκτικού

Μέγιστη πίεση λειτουργίας	55 Bar
Πίεση διάρρηξης	275 Bar
Κύκλος πίεσης	No
Σφαιρική βαλβίδα	No
Χρώμα	Μαύρο

Μήκος	Αριθμός
72" 3/8 Σωλήνας κενού	JAV-1362
60" 3/8 Σωλήνας κενού	JAV-1363
72" 3/8 x 1/4 Σωλήνας κενού	JAV-1364
60" 3/8 x 1/4 Σωλήνας κενού	JAV-1365

NEO! Φλάντζες	Αριθμός
JAVAC Edge Φλάντζες από τεφλόν 3/8" T Flow (10 pack)	JAV-1374



JAV-1550
1/2" Αυξημένο
μέγεθος οπής
- ταχύτερο και
βαθύτερο κενό

1/2" Turbo Flow

ΣΩΛΗΝΕΣ ΚΕΝΟΥ ΚΑΙ ΦΟΡΤΙΣΗΣ



Ταχύτερη, βαθύτερη αναρρόφηση – Ο υπερμεγέθους σωλήνας διαμέτρου 1/2" αυξάνει τον ρυθμό ροής, επιτρέποντας βαθύτερη και ταχύτερη αναρρόφηση, μειώνοντας δραστικά τον χρόνο εκκένωσης του συστήματος.

Καθολική συμβατότητα – Λειτουργεί με οποιαδήποτε αντλία κενού που διαθέτει σύνδεση 3/8" για απρόσκοπτη ενσωμάτωση στη ροή εργασίας σας.

Έτοιμο για υψηλή πίεση – Σχεδιασμένο για να χειρίζεται όλα τα ψυκτικά υψηλής πίεσης χωρίς να καταρρέει ή να διαπερνάται υπό πίεση κενού.

Βελτιστοποιημένο για όλα τα ψυκτικά μέσα – Εξασφαλίζει αποτελεσματική φόρτιση και εκκένωση του συστήματος σε όλα τα τυπικά ψυκτικά μέσα HVAC.

Περιγραφή	Αριθμός
Σωλήνας κενού 1/2" 3/8 x 1/4, μήκους 72"	JAV-1550

Συνδέσεις	1/4" και 3/8" SAE
Μέγιστη πίεση λειτουργίας	44 Μπαρ / 650 PSI
Ελάχιστη πίεση διάρρηξης	222 Μπαρ / 3200 PSI
Υλικό	Σωλήνας 4 στρωμάτων; Σφραγισμένος με τεφλόν
Κενό Βαθμολογία	Έως 20 μικρά
Μήκος	72"



JAV-1375

Σετ σωλήνων

ΧΩΡΙΣ ΣΦΑΙΡΙΚΗ ΒΑΛΒΙΔΑ ΠΡΟΤΥΠΟ & ΟΠΙΣΘΟΔΡΟΜΗΣΗ



- Κόκκινο/Κίτρινο/Μπλε
- Θερμοκρασία λειτουργίας -30 έως +95 οC



JAV-1381



JAV-1387

Αριθμός	Μήκος / Τύπος / Συνδέσεις	Χωρίς σφαιρική βαλβίδα	Σετ σφαιρικών βαλβίδων	Τυπική σφαιρική βαλβίδα	Ονομαστική πίεση διάρρηξης / Μέγιστη πίεση λειτουργίας Μπαρ
JAV-1375	72" σετ σωλήνων 1/4" x 1/4"	✓	-	-	
JAV-1376	60" σετ σωλήνων 1/4" x 1/4"	✓	-	-	3000 PSI/206 / 600 PSI/41
JAV-1377	36" σετ σωλήνων 1/4" x 1/4"	✓	-	-	
JAV-1378	72" σετ σωλήνων R410a 1/4" x 5/16"	✓	-	-	
JAV-1379	60" σετ σωλήνων R410a 1/4" x 5/16"	✓	-	-	4000 PSI/275 / 800 PSI/55
JAV-1380	36" σετ σωλήνων R410a 1/4" x 5/16"	✓	-	-	
JAV-1381	72" σετ σωλήνων 1/4" x 1/4"	-	✓	-	
JAV-1382	60" σετ σωλήνων 1/4" x 1/4"	-	✓	-	3000 PSI/206 / 600 PSI/41
JAV-1383	36" σετ σωλήνων 1/4" x 1/4"	-	✓	-	
JAV-1384	72" σετ σωλήνων R410a 1/4" x 5/16"	-	✓	-	
JAV-1385	60" σετ σωλήνων R410a 1/4" x 5/16"	-	✓	-	4000 PSI/275 / 800 PSI/55
JAV-1386	36" σετ σωλήνων R410a 1/4" x 5/16"	-	✓	-	
JAV-1387	72" σετ σωλήνων 1/4" x 1/4"	-	-	✓	
JAV-1388	60" σετ σωλήνων 1/4" x 1/4"	-	-	✓	3000 PSI/206 / 600 PSI/41
JAV-1389	36" σετ σωλήνων 1/4" x 1/4"	-	-	✓	
JAV-1390	72" σετ σωλήνων R410a 1/4" x 5/16"	-	-	✓	
JAV-1391	60" σετ σωλήνων R410a 1/4" x 5/16"	-	-	✓	4000 PSI/275 / 800 PSI/55
JAV-1392	36" σετ σωλήνων R410a 1/4" x 5/16"	-	-	✓	

JAV-1366 Teflon gaskets for 1/4" & 5/16" Pack of 10

Επιλογέας παρεμβυσμάτων



Περιγραφή

ΝΕΟ! Επιλογέας παρεμβυσμάτων

Αριθμός

JAV-1367

Οι πληροφορίες είναι σωστές κατά τη στιγμή της δημοσίευσης. Δεν είναι όλα τα προϊόντα διαθέσιμα σε όλες τις περιοχές.



Κιτ πολλαπλής διακλάδωσης



*Ευέλικτα ασφαλή στεγανοποιητικά

Μανόμετρα



Νέα σειρά μανόμετρων, διαθέσιμη σε εκδόσεις δύο και τεσσάρων βαλβίδων, σε αυτόνομες διαμορφώσεις ή ως κιτ. Οι παραλλαγές R410a, R32, R600a και R290 είναι πλήρως συμβατές με το A3.

- Βαλβίδες ελέγχου τετάρτου στροφής για γρήγορη λειτουργία και αυξημένη ροή ψυκτικού
- Βαλβίδες εμβόλου και έξυπνων ελατηρίων για τέλεια στεγανοποίηση
- Σώμα από σφυρήλατο αλουμίνιο – ανθεκτικό και ελαφρύ
- Κεφαλές μετρητή 80 mm με προστασία από καουτσούκ
- Πόμολα βαλβίδων από αλουμίνιο για βελτιωμένη αντοχή σε ζημιές
- Ιμάντας ανάρτησης πολλαπλής JAVAC Edge με ισχυρό μαγνήτη

Τα κιτ περιλαμβάνουν:

- Συλλέκτη
- Ανθεκτική θήκη μεταφοράς με προστασία από αφρό κοπής με λέιζερ και εγχειρίδιο χρήστη

- JAVAC Edge 72" Σωλήνες ασφαλούς σφράγισης*

Αέριο	Προϊόν	Βαλβίδα	Αριθμός
Πολλαπλά αέρια R134A, R22, R404A, R407C	Μόνο πολλαπλή	4	JAV-1430
	Κιτ πολλαπλής διακλάδωσης	4	JAV-1431
	Μόνο πολλαπλή	2	JAV-1219
	Κιτ πολλαπλής διακλάδωσης	2	JAV-1218
Αέριο	Προϊόν	Βαλβίδα	Αριθμός
A3 R410a, R32, R600a, R290	Μόνο πολλαπλή	4	JAV-1432
	Κιτ πολλαπλής διακλάδωσης	4	JAV-1433
	Μόνο πολλαπλή	2	JAV-1217
	Κιτ πολλαπλής διακλάδωσης	2	JAV-1216

C&D

Η εταιρεία C&D είναι ένας καθιερωμένος αμερικανικός κατασκευαστής βαλβίδων και εξαρτημάτων, με ισχυρή φήμη στον τομέα HVAC/R.

Ιδρύθηκε το 1967 στην Οκλαχόμα Σίτι, C&D συνεχίζει να προσφέρει ασυναγώνιστη ποιότητα προϊόντων και υπηρεσιών. Πρόσφατα εξαγοράστηκε από την Aspen Pumps Group, κορυφαίος παγκόσμιος κατασκευαστής προϊόντων κλιματισμού και ψύξης για την αγορά ανταλλακτικών, C&D σηματοδοτεί ένα σημαντικό βήμα στις δυνατότητες παραγωγής και πώλησης της Aspen στο Ηνωμένο Βασίλειο.

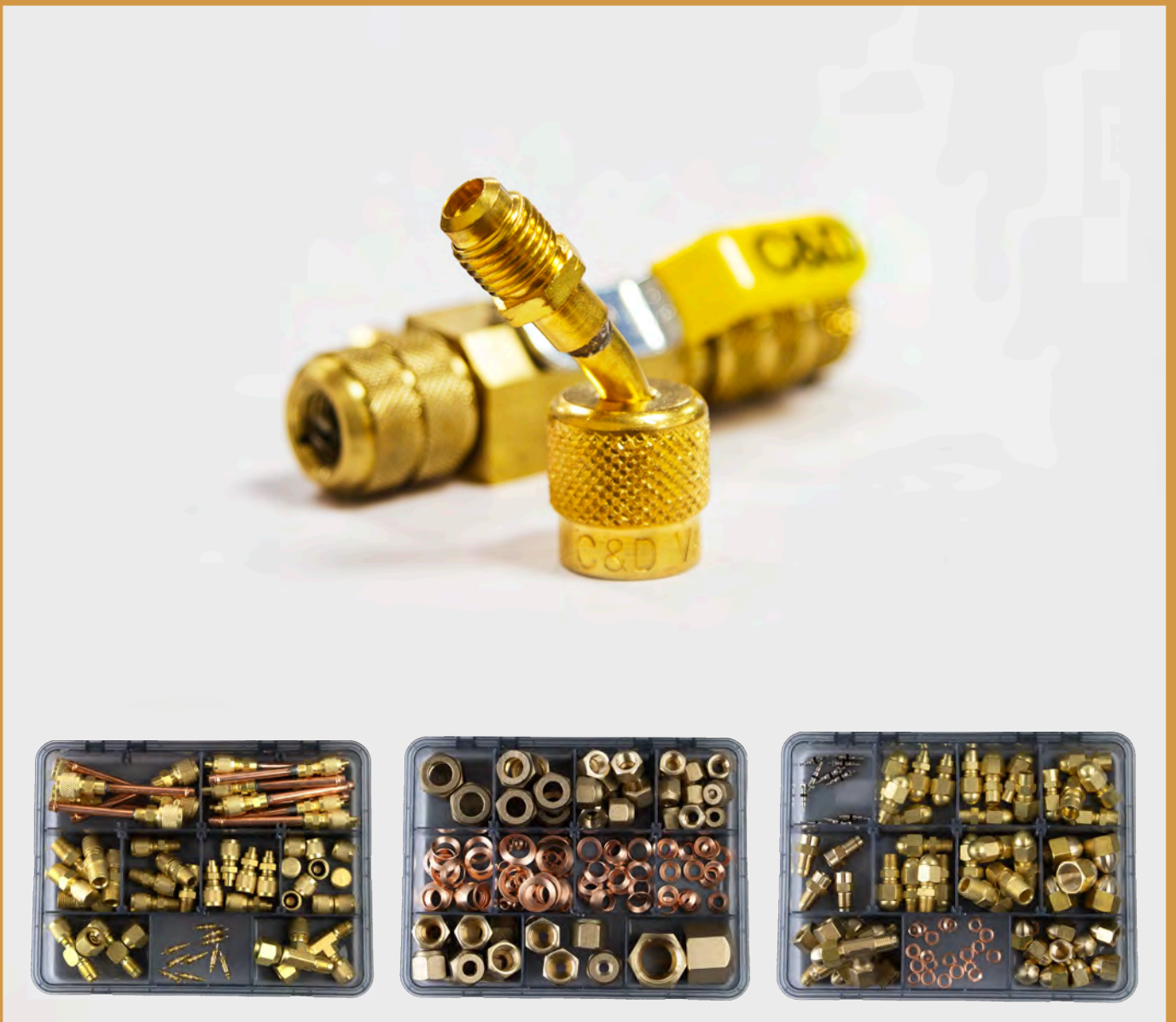

Οι πληροφορίες είναι σωστές κατά τη στιγμή της δημοσίευσης. Δεν είναι όλα τα προϊόντα διαθέσιμα σε όλες τις περιοχές.

Schrader Σέτ εξαρτημάτων



Βασικά χαρακτηριστικά

- Πρακτική επαναγεμιζόμενη θήκη με τα πιο συχνά χρησιμοποιούμενα εξαρτήματα
- Ειδικό κιτ για εξαρτήματα πρόσβασης Schrader
- Διατίθενται πακέτα αναπλήρωσης

Πλήρες κιτ Αριθμός	Το κιτ περιλαμβάνει	Συσκευασία αναπλήρωσης Αριθμός	Ποσότητα ανά συσκευασία
CD-200-KIT-1	Σύνδεσμος Schrader – 1/4" SCHR x 3 βήματα 3/16" εσωτερική διάμετρος x 1/4" & 3/8" εξωτερική διάμετρος περιλαμβάνει καπάκι & πυρήνα	CD-209-0403-3	x 5
	Σύνδεσμος Schrader – 1/4" SCHR x 1/4" CU Το άκρο περιλαμβάνει εργαλείο, καπάκι και πυρήνα	CD-208-0404	x 5
	Σύνδεσμος Schrader – 1/4" SCHR x 1/8" NPT με καπάκι και πυρήνα	CD-207-0402	x 5
	Σύνδεσμος Schrader – 1/4" SCHR x 1/4" NPT με καπάκι και πυρήνα	CD-207-0404	x 5
	Σύνδεσμος Schrader – 410A – 5/16" SCHR – 1/4" CU Tail με καπάκι και πυρήνα	CD-208-0504	x 2
	Στρογγυλό τμήμα Schrader (ορείχαλκος) – 1/4" FSAE x 1/4" SCHR x 1/4" SCHR με καπάκι και πυρήνα	CD-213-040404	x 2
	Βαλβίδα Schraeder με περιστρεφόμενο κλάδο 1/4" πρόσβασης T με καπάκι και πυρήνα	CD-214-040404D	x 2
	Καπάκι Schrader 1/4" χωρίς εργαλεία	CD-205-4	x 5
	Πυρήνας βαλβίδας Schrader – 410A	CD-204-1	x 10



CD-209-0403-3



CD-208-0404



CD-207-0402



CD-207-0404



CD-208-0504



CD-213-040404



CD-214-040404D



CD-205-4



CD-204-1



Οι ανταλλακτικές προμήθειες παρέχονται σε σακουλάκια με γάντζους

Σετ παξιμαδιών

Βασικά χαρακτηριστικά

- Πρακτική επαναγεμιζόμενη θήκη με τα πιο συχνά χρησιμοποιούμενα εξαρτήματα
- Ειδικό σετ για παξιμάδια φλάντζας
- Διατίθενται πακέτα αναπλήρωσης

Πλήρες κιτ Αριθμός	κιτ περιλαμβάνει	Πακέτο αναπλήρωσης Αριθμός	Ποσότητα ανά συσκευασία
CD-200-KIT-2	Κωνική χαλκοσωλήνα 1/4"	CD-109-04	x 10
	Κωνική χαλκοσωλήνα 3/8"	CD-109-06	x 10
	Κωνική χαλκοσωλήνα 1/2"	CD-109-08	x 10
	Κωνική χαλκοσωλήνα 5/8"	CD-109-10	x 10
	Κωνική χαλκοσωλήνα 3/4"	CD-109-12	x 10
	Κοντό βαρέλι με παξιμάδι φλόγας 1/4" FSAE	CD-201-0404	x 10
	Ορειχάλκινο παξιμάδι κωνικής σύσφιξης κοντού τύπου - 5/16" FSAE	CD-201-0505	x 10
	Ορειχάλκινο παξιμάδι κωνικής σύσφιξης κοντού τύπου - 3/8" FSAE	CD-201-0606	x 10
	Ορειχάλκινο παξιμάδι κωνικής σύσφιξης κοντού τύπου - 1/2" FSAE	CD-201-0808	x 6
	Ορειχάλκινο παξιμάδι κωνικής σύσφιξης κοντού τύπου - 5/8" FSAE	CD-201-1010	x 2
	Ορειχάλκινο παξιμάδι κωνικής σύσφιξης κοντού τύπου - 3/4" FSAE	CD-201-1212	x 2
	Σφυρήλατο παξιμάδι μείωσης φλόγας - 3/8" FSAE x 1/4"	CD-201-0604	x 4



CD-109-04



CD-109-06



CD-109-08



CD-109-10



CD-109-12



CD-201-0404



CD-201-0505



CD-201-0606



CD-201-0808



CD-201-1010



CD-201-1212



CD-201-0604



Οι ανταλλακτικές προμήθειες παρέχονται σε σακουλάκια με γάντζους



Η Unilite κατασκευάζει ανθεκτικές σειρές Led φωτισμού από το 1981. Τότε, η γκάμα των προϊόντων της περιοριζόταν σε λίγες μόνο σειρές. 43 χρόνια μετά, η γκάμα περιλαμβάνει πλέον πάνω από 125 προϊόντα, όλα με το ίδιο DNA: ανθεκτικά.

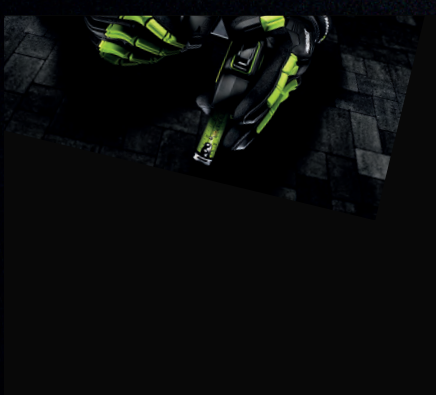

Οι πληροφορίες είναι σωστές κατά τη στιγμή της δημοσίευσης. Δεν είναι όλα τα προϊόντα διαθέσιμα σε όλες τις περιοχές.



FLX-125 | Τηλεσκοπικός μαγνητικός λαμπτήρας σύλληψης

- SMD Λευκό LED 6000K 125 lumens 1 W
- Επεκτεινόμενη τηλεσκοπική λαβή με εύκαμπτο λαιμό για πρόσβαση σε στενούς χώρους
- Ισχυρός μαγνήτης γύρω από το LED που χρησιμεύει ως εργαλείο συλλογής
- Επεκτείνεται από 177 mm έως 505 mm
- Εξαιρετικά ελαφρύ, συμπαγές μέγεθος τσέπης
- Εξαιρετικά ανθεκτική κατασκευή από νάιλον και αλουμίνιο

- Έξυπνος διακόπτης μνήμης - απομνημονεύει την τελευταία λειτουργία που χρησιμοποιήθηκε
- Χρήσιμο κλιπ τσέπης και εξαιρετικά ισχυρή μαγνητική βάση
- Εξαιρετικά ανθεκτική κατασκευή IK09
- IP65 ανθεκτικό στη σκόνη και το νερό
- Προστασία από υπερφόρτιση και υπερβολική αποφόρτιση
- 3-Χρώμα ένδειξη στάθμης μπαταρίας
- Πράσινο προς πράσινο φως φόρτισης που αναβοσβήνει
- Γρήγορη φόρτιση USB-C 2A - Χρόνος φόρτισης 2,5 ώρες
- Περιλαμβάνεται καλώδιο USB-C 0,5 m υψηλής ποιότητας

ΜΠΑΤΑΡΙΑ	3.7v 180mAh Li-ion
ΒΑΡΟΣ	88.8g
ΔΙΑΣΤΑΣΕΙΣ	177 x Ø21 x Ø17.5mm (κλειστό)
	522 x Ø21 x Ø17.5mm (επεκταμένος)

LUMEN 125LM | ΧΡΟΝΟΣ ΛΕΙΤΟΥΡΓΙΑΣ 2-6H | BEAM 13M | ΒΑΘΜΟΛΟΓΙΑ IP IP65/IK09



ΑΞΕΣΟΥΑΡ



SPL-350 | ΑΛΦΑΔΙ ΜΕ ΦΩΤΙΣΜΟ ΕΡΓΑΣΙΑΣ

- 350 Lumen LED φωτιστικό εργασίας με αλφάδι
- Φωτιζόμενο αλφάδι & κόκκινος δείκτης λείζερ
- Ανθεκτική κατασκευή από ABS και αλουμίνιο
- Λωρίδα που λάμπει στο σκοτάδι γύρω από το LED
- Ισχυροί μαγνήτες στο πίσω μέρος και στα πλάγια
- Ανθεκτική θήκη με κλιπ ζώνης
- Έξυπνη μνήμη - απομνημονεύει την τελευταία λειτουργία που χρησιμοποιήθηκε
- Αδιάβροχο IPX4
- Υψηλής ποιότητας μπαταρία ιόντων λιθίου 3,7 V 800 mAh
- Επίπεδο μπαταρίας και ένδειξη φόρτισης

- Προειδοποιητική ένδειξη χαμηλής μπαταρίας, υπενθυμίζει να φορτίσετε
- Γρήγορη φόρτιση 2A USB-C - χρόνος φόρτισης 1,5 ώρα
- Περιλαμβάνεται καλώδιο φόρτισης USB-C υψηλής ποιότητας μήκους 1 m

ΜΠΑΤΑΡΙΑ	3.7v 800mAh Li-ion
ΒΑΡΟΣ	177g
ΔΙΑΣΤΑΣΕΙΣ	H 55 x W 90 x D 20mm

LUMEN 350LM | ΧΡΟΝΟΣ ΛΕΙΤΟΥΡΓΙΑΣ 1-25H | BEAM 23M | IP RATING IPX4

Οι πληροφορίες είναι σωστές κατά τη στιγμή της δημοσίευσης. Δεν είναι όλα τα προϊόντα διαθέσιμα σε όλες τις περιοχές.

GR part of ASPEN PUMPS GROUP

aspenpumps.com | +44 (0)1323 848842 | sales@aspenpumps.com



K-550 | ΣΥΜΠΑΓΗΣ ΚΑΙ ΔΥΝΑΤΟΣ ΦΑΚΟΣ ΕΡΓΑΣΙΑΣ

- 550 Lumen 5.7W Λευκό 6500K COB LED
- Πατήστε και κρατήστε πατημένο τη λειτουργία Turbo με επιπλέον κόκκινο χρώμα
- λειτουργίες – 6 διαφορετικές λειτουργίες φωτισμού
- Εξαιρετικά ανθεκτική κατασκευή από νάιλον και πολυανθρακικό
- Εξαιρετικά συμπαγές και ελαφρύ μέγεθος
- 160° Περιστρεφόμενη βάση με ισχυρό μαγνήτη
- Έξυπνη μνήμη – απομνημονεύει την τελευταία λειτουργία που χρησιμοποιήθηκε
- Λωρίδα που λάμπει στο σκοτάδι γύρω από το led

- Συνοδεύεται από караμπίνερ και πρακτική τσάντα αποθήκευσης
- Αδιάβροχο IPX6
- Ισχυρή μπαταρία λιθίου-πολυμερούς 3,7 V 1200 mAh
- Χρήσιμες ενδείξεις στάθμης μπαταρίας και φόρτισης Fast 1A USB-C φόρτιση – χρόνος φόρτισης 1,5 ώρα
- Περιλαμβάνεται καλώδιο φόρτισης USB-C 30 cm

ΜΠΑΤΑΡΙΑ 3.7v 1200mAh Li-po
ΒΑΡΟΣ 74g
ΔΙΑΣΤΑΣΕΙΣ 54 x 28 x 60mm

*Τα 550 lumen είναι η λειτουργία Turbo και λειτουργεί με το κουμπί «πατήστε και κρατήστε πατημένο» με συνολική διάρκεια λειτουργίας 1 ώρα. Η λειτουργία High είναι 375 lumen με διάρκεια λειτουργίας 3 ώρες.

LUMEN 550LM | ΧΡΟΝΟΣ ΛΕΙΤΟΥΡΓΙΑΣ 1*-28H | BEAM 29M | ΒΑΘΜΟΛΟΓΙΑ IP IPX6



NL-350R | ΕΠΑΝΑΦΟΡΤΙΖΟΜΕΝΟ ΦΩΣ ΕΡΓΑΣΙΑΣ ΓΙΑ ΤΟ ΛΑΙΜΟ

- Υψηλή ποιότητα 350 lumen 6500k Λευκό SMD LEDs
- Εξαιρετικά ελαφρύ, ρυθμιζόμενο και άνετο
- 2 φωτιστικά σώματα μπορούν να ρυθμιστούν ανεξάρτητα
- Εξαιρετικά ανθεκτική κατασκευή από πολυανθρακικό και ABS
- Γωνία φωτισμού έως και 120° ευρύτερη
- IK07 Ανθεκτικό σε κραδασμούς - Ανθεκτικό σε πτώση από ύψος 2 μέτρων
- IP54 Ανθεκτικό στη σκόνη και το νερό
- Η προστασία κυκλώματος αποτρέπει την υπερφόρτιση ή την υπερβολική αποφόρτιση της μπαταρίας.
- Υψηλής ποιότητας μπαταρία ιόντων λιθίου 3,7 V 700 mAh
- 3 ΧρώμαLED ένδειξη στάθμης μπαταρίας
- Ένδειξη φόρτισης - Πράσινη αναλαμπή: Φόρτιση / Πράσινο: Πλήρως φορτισμένο
- Χαμηλή μπαταρία 3x προειδοποιητική αναλαμπή - υπενθυμίζει πότε απαιτείται φόρτιση
- Περιλαμβάνεται καλώδιο φόρτισης USB-C - γρήγορη φόρτιση σε 2½ ώρες
- χρόνος φόρτισης

ΜΠΑΤΑΡΙΑ	3.7v 700mAh Li-ion
ΒΑΡΟΣ	140g
ΔΙΑΣΤΑΣΕΙΣ	230 x 150 x 23mm

LUMEN 350LM | ΧΡΟΝΟΣ ΛΕΙΤΟΥΡΓΙΑΣ 2-10H | BEAM 45M | ΒΑΘΜΟΛΟΓΙΑ IP IP54/IK07



ΦΩΤΑ
ΕΠΙΘΕΩΡΗΣΗΣ



IL-925R | ΠΤΥΣΣΟΜΕΝΟΣ ΦΑΚΟΣ ΕΠΙΘΕΩΡΗΣΗΣ

- 925-lumen Λευκή COB LED, 6500K
- Δευτερεύον πίσω Λευκό LED COB 475 lumen, 6500K
- Επιπλέον επάνω φακός - SMD LED 150 lumen, 6500K
- Συμπαγής, φορητός σχεδιασμός
- Εξαιρετικά ανθεκτική κατασκευή από αλουμίνιο και νάιλον
- Κεφαλή με κάθετη αναδίπλωση 180°
- Εξαιρετικά ισχυρή μαγνητική βάση

- Ανθεκτικό σε κραδασμούς IK07 - Αντέχει σε πτώσεις από ύψος 2 m
- IP54 ανθεκτικό στη σκόνη και το νερό
- Υψηλής ποιότητας μπαταρία ιόντων λιθίου 2600 mAh
- Ένδειξη στάθμης μπαταρίας και φόρτιση
- Γρήγορη φόρτιση 1A USB-C - χρόνος φόρτισης 4 ώρες
- Περιλαμβάνεται καλώδιο USB-C 1 m υψηλής ποιότητας

ΜΠΑΤΑΡΙΑ	3.7v 2600mAh Li-ion
ΒΑΡΟΣ	193 g
ΔΙΑΣΤΑΣΕΙΣ	διπλωμένο 162 x 40 x 29 mm επεκταμένος 304 x 33 x 29 mm

LUMEN 925 LM | ΧΡΟΝΟΣ ΛΕΙΤΟΥΡΓΙΑΣ 2.5-9 H | BEAM 41 M | ΒΑΘΜΟΛΟΓΙΑ IP IP54/IK07

Οι πληροφορίες είναι σωστές κατά τη στιγμή της δημοσίευσης. Δεν είναι όλα τα προϊόντα διαθέσιμα σε όλες τις περιοχές.



ΦΩΤΙΣΜΟΣ ΧΩΡΟΥ



MTB-5300 | ΥΒΡΙΔΙΚΟ ΦΩΣ ΕΡΓΑΣΙΑΣ ΠΟΛΛΑΠΛΩΝ ΜΠΑΤΑΡΙΩΝ

- 5300 lumen 50W 6500K COB LED
- Διπλή τροφοδοσία - επαναφορτιζόμενη και τροφοδοσία από το δίκτυο
- Δέχεται μπαταρίες έως 20V 6,0Ah από Milwaukee, De Walt, Makita & Metabo - 4 προσαρμογείς περιλαμβάνονται
- Ασφαλίστε το κάλυμμα του διαμερίσματος της μπαταρίας (σημείωση: οι μεγαλύτερες μπαταρίες 6,0 Ah ενδέχεται να χρειαστεί να χρησιμοποιηθούν χωρίς κάλυμμα)
- Εξαιρετικά ανθεκτική κατασκευή από νάilon βαρέως τύπου
- Εύκολη μεταφορά με λαβή από καουτσούκ
- Περιστρεφόμενη βάση με οπές για την τοποθέτηση τρίποδα/μαγνήτη
- 4 ρυθμίσεις φωτεινότητας: 650 / 1350 / 2700 / 5300 lumen

- Διακόπτης μνήμης - απομνημόνευση της τελευταίας λειτουργίας που χρησιμοποιήθηκε
- Αυτόματη μεταγωγή ασφαλείας από το δίκτυο στην μπαταρία σε περίπτωση διακοπής ρεύματος
- 2A USB Powerbank - λειτουργεί με οποιαδήποτε εγκατεστημένη μπαταρία
- 4 x Ένδειξη στάθμης μπαταρίας και φόρτισης
- Συνοδεύεται από καλώδιο φόρτισης/τροφοδοσίας 5 μέτρων, βαρέως τύπου, 24V-2,7A H05RN-F (περιλαμβάνει βύσματα για το Ηνωμένο Βασίλειο, την ΕΕ, τις ΗΠΑ και την Αυστραλία)
- Η μπαταρία Unilite 14,8 V 5,2 Ah διατίθεται προς πώληση ξεχωριστά (ΣΗΜΕΙΩΣΗ: Μόνο η μπαταρία Unilite μπορεί να φορτιστεί μέσω της λάμπας)

ΜΠΑΤΑΡΙΑ Δεν περιλαμβάνεται, μόνο το εργαλείο
ΒΑΡΟΣ 1250g
ΔΙΑΣΤΑΣΕΙΣ W 238 x H 257 x D 181mm

ΣΗΜΕΙΩΣΗ: χρόνοι εκτέλεσης με βάση Unilite 5.2Ah μπαταρία

LUMEN 5300LM | ΔΙΑΡΚΕΙΑ περίπου 2.5-16H | BEAM 95M | ΒΑΘΜΟΛΟΓΙΑ IP IP65/IK07

Οι πληροφορίες είναι σωστές κατά τη στιγμή της δημοσίευσης. Δεν είναι όλα τα προϊόντα διαθέσιμα σε όλες τις περιοχές.



MTB-10000 | ΠΡΟΒΟΛΕΑΣ ΕΓΚΑΤΑΣΤΑΣΕΩΝ ΜΠΑΤΑΡΙΑΣ 360

- Εξαιρετικά φωτεινό 10000 lumen 6500K SMD LEDs
- Πολλαπλά Χρώμα temperatures - CCT: 2700k / 3500k / 4500k / 5500k / 6500k
- Δέχεται μπαταρίες έως 20V 6,0Ah από Milwaukee, De Walt, Makita & Metabo - 4 προσαρμογείς περιλαμβάνονται
- Ασφαλίστε το κάλυμμα του διαμερίσματος της μπαταρίας (σημείωση: οι μεγαλύτερες μπαταρίες 5,5Ah-6,0Ah ενδέχεται να χρειαστεί να χρησιμοποιηθούν χωρίς κάλυμμα)
- Εξαιρετικά ανθεκτική κατασκευή από νάilon και πολυανθρακικό
- Γαλακτώδης φακός διαχύτη για ομοιόμορφη διασπορά του φωτός
- Εύκολη μεταφορά με λαβή από καουτσούκ
- Κρυφό, αναδιπλούμενο, εξαιρετικά ανθεκτικό ατσάλινο άγκιστρο στη βάση
- 2 οπές για βίδες στη βάση για την τοποθέτηση μαγνητών
- IP65 Ανθεκτικό στη σκόνη και το νερό
- Βαρύς τύπου IK08 Ανθεκτικό σε κραδασμούς
- Έξυπνος διακόπτης μνήμης - απομνημονεύει την τελευταία λειτουργία που χρησιμοποιήθηκε
- 5 x Ένδειξη στάθμης μπαταρίας και φόρτισης
- Μπαταρία Unilite 14,8 V 5,2 Ah διαθέσιμη για αγορά ξεχωριστά

ΜΠΑΤΑΡΙΑ	Δεν περιλαμβάνεται, μόνο το εργαλείο
ΒΑΡΟΣ	3650g
ΔΙΑΣΤΑΣΕΙΣ	W 278 x H 256 x D 333mm

ΣΗΜΕΙΩΣΗ: ο χρόνος λειτουργίας βασίζεται στην μπαταρία Unilite 14,8 V 5,2 Ah. Άλλες μπαταρίες μπορεί να διαφέρουν.

LUMEN 10000LM | ΔΙΑΡΚΕΙΑ περίπου 1-10H | BEAM 89M | ΒΑΘΜΟΛΟΓΙΑ IP IP65/IK08



ΦΩΤΑ
ΕΠΙΘΕΩΡΗΣΗΣ



TL-6000 | ΕΡΓΑΣΙΑΣ ΕΞΑΙΡΕΤΙΚΑ ΑΝΘΕΚΤΙΚΟ ΤΡΙΠΟΔΟ ΦΩΣ ΕΡΓΑΣΙΑΣ

- Εξαιρετικά φωτεινό 6000 lumen 6500K SMD LEDs
- Multiple Χρώμα temperatures - CCT: 2700k / 3500k / 4500k / 5500k / 6500k
- Διπλή τροφοδοσία - επαναφορτιζόμενη και με τροφοδοσία από το δίκτυο
- 2 ανεξάρτητα κεφάλια που αναδιπλώνονται 90° και περιστρέφονται 330° για κατεύθυνση του φωτός όπου απαιτείται
- Εξαιρετικά ανθεκτική κατασκευή από νάilon, πολυανθρακικό και αλουμίνιο για βαριά χρήση
- Γρήγορη ρύθμιση και αναδίπλωση για γρήγορη ανάπτυξη/συσκευασία
- Επεκτείνεται έως 2,24 m και αναδιπλώνεται έως 1,2 m
- Έξυπνος διακόπτης μνήμης - απομνημονεύει την τελευταία λειτουργία που χρησιμοποιήθηκε
- IP65 ανθεκτικό στη σκόνη και το νερό
- IK07 ανθεκτικό σε κραδασμούς και πτώσεις από ύψος 2 μέτρων
- Μπαταρία ιόντων λιθίου υψηλής χωρητικότητας 14,8 V 5200 mAh
- 5 x Ένδειξη στάθμης μπαταρίας και φόρτισης
- Περιλαμβάνεται φορτιστής/καλώδιο τροφοδοσίας 20V 1,1A για πολλές χώρες (με προσαρμογείς για Ηνωμένο Βασίλειο, ΕΕ, ΗΠΑ και Αυστραλία)
- Γρήγορος χρόνος φόρτισης 4,5 ωρών

ΜΠΑΤΑΡΙΑ	14.8v 5200mAh Li-ion
ΒΑΡΟΣ	4400g
ΔΙΑΣΤΑΣΕΙΣ	Διπλωμένο: W 142 x H 1200 x D 142mm

LUMEN 6000LM | ΧΡΟΝΟΣ ΛΕΙΤΟΥΡΓΙΑΣ 2-16H | BEAM 64M | ΒΑΘΜΟΛΟΓΙΑ IP IP65/IK07

Οι πληροφορίες είναι σωστές κατά τη στιγμή της δημοσίευσης. Δεν είναι όλα τα προϊόντα διαθέσιμα σε όλες τις περιοχές.



HL-8R | ΦΑΚΟΣ ΚΕΦΑΛΗΣ ΜΕ ΔΙΠΛΟ ΑΙΣΘΗΤΗΡΑ

- 475 lumen Λευκό SMD LEDs, 6500k
- 2 x πλευρικά LED SMD για ευρύ φωτισμό
- LED SMD 250 lumen για δέσμη φωτός μεγάλης απόστασης
- Λειτουργία αισθητήρα για λειτουργία χωρίς χέρια
- Εξαιρετικά ανθεκτική κατασκευή με επίστρωση από καουτσούκ
- IK07 ανθεκτικό σε κραδασμούς
- IP65 ανθεκτικό στη σκόνη και το νερό
- Ανθεκτικό σε κρούσεις 1 m
- Κεφαλή περιστροφής 60°
- Πλήρως ρυθμιζόμενο αντιολισθητικό σιλικονούχο κολλάρο

- Ένδειξη φόρτισης κόκκινο προς πράσινο
- Γρήγορη επαναφόρτιση 1A USB-C - 2,5 ώρες
- χρόνος φόρτισης
- Περιλαμβάνεται καλώδιο φόρτισης USB-C 1 m

ΜΠΑΤΑΡΙΑ	3.7v 1500mAh λι-πολυμερές
ΒΑΡΟΣ	111g
ΔΙΑΣΤΑΣΕΙΣ	φωτιστικό κεφαλής 47.5 x 78.5 x 46mm

LUMEN 475LM | ΧΡΟΝΟΣ ΛΕΙΤΟΥΡΓΙΑΣ 4-35H | BEAM 90M | ΒΑΘΜΟΛΟΓΙΑ IP IP65/IK07



FK3 | ΒΑΡΕΩΣ ΤΥΠΟΥ ΠΤΥΣΣΟΜΕΝΟ ΜΑΧΑΙΡΙ ΓΕΝΙΚΗΣ ΧΡΗΣΗΣ

- Βαρέως τύπου πτυσσόμενο μαχαίρι γενικής χρήσης
- Λεπίδα από ανοξείδωτο χάλυβα 3Cr13 με υψηλή περιεκτικότητα σε άνθρακα
- Λεπίδα «Clip point» με οδοντωτή άκρη και κωνική ράχη\
- Η ράχη της λεπίδας περιλαμβάνει ανύψωση για τον αντίχειρα για επιπλέον πρόσφυση
- Σκληρότητα λεπίδας 52-54 HRC
- Βοηθητικό άνοιγμα με το ένα χέρι με κουμπιά για τον αντίχειρα
- Εύκολος στη χρήση μηχανισμός «Liner lock» που λειτουργεί με το ένα χέρι
- Εξαιρετικά ανθεκτική εργονομική λαβή από αλουμίνιο με προστατευτικό δακτύλων Quillion στο μπροστινό
- Κλιπ τσέπης για εύκολη μεταφορά
- Οπή στη λαβή για την προσθήκη κορδονιού

ΒΑΡΟΣ 119.5g | ΔΙΑΣΤΑΣΕΙΣ Μήκος: 198mm



FR-1200 | ΔΙΠΛΗΣ ΙΣΧΥΟΣ ΦΑΚΟΣ ΚΑΘΕΤΗΣ ΓΩΝΙΑΣ

- Υψηλής ποιότητας λευκό LED 1200 lumen, 6500k
- Σκληρό ανοδιωμένο σώμα από ματ αλουμίνιο χυτοπρεσαριστό
- Η κεφαλή περιστρέφεται σε γωνία 90 μοιρών
- Χρήσιμο κλιπ τσέπης και ισχυρή μαγνητική βάση
- Ελαστικός διακόπτης πλευρικής πίεσης
- 3 ρυθμίσεις λειτουργίας φωτισμού
- Άψογος ομαλός ανακλαστήρας για δέσμη μεγάλης απόστασης
- IP65 ανθεκτικό στη σκόνη και το νερό
- Ανθεκτικό σε κρούση έως 2 m
- Ενσωματωμένη θύρα φόρτισης USB-C με ελαστικό περίβλημα
- Επίπεδο ΜΠΑΤΑΡΙΑ και ένδειξη φόρτισης κάτω από το διακόπτη
- Η προστασία κυκλώματος αποτρέπει την υπερφόρτιση ή την υπερβολική αποφόρτιση της ΜΠΑΤΑΡΙΑΣ.
- Γρήγορη φόρτιση 1A USB-C - χρόνος φόρτισης 2,5 ώρες
- Περιλαμβάνεται καλώδιο φόρτισης USB-C υψηλής ποιότητας (0,5 m)
- Μπορεί επίσης να λειτουργήσει με 2 μπαταρίες λιθίου CR123A (δεν περιλαμβάνονται).

ΜΠΑΤΑΡΙΑ	3.6v 2600mAh 18650 Li-ion (συμπεριλαμβάνεται) / ή 2 μπαταρίες CR123A (δεν περιλαμβάνονται)
ΒΑΡΟΣ	209g (με li-ion ΜΠΑΤΑΡΙΑ) / 161g (χωρίς ΜΠΑΤΑΡΙΑ)
ΔΙΑΣΤΑΣΕΙΣ	Εκτεταμένο μήκος 160,5 x Ø 30 x Ø 27 mm

LUMEN 1200LM | ΧΡΟΝΟΣ ΛΕΙΤΟΥΡΓΙΑΣ 3-14H | BEAM 180M | ΒΑΘΜΟΛΟΓΙΑ IP IP65



Η πιο ανθεκτική και ευέλικτη τσάντα εργαλείων που θα αποκτήσετε ποτέ. Μέγιστη χωρητικότητα αποθήκευσης εργαλείων - δεν θα ξεμείνετε ποτέ από χώρο. Αδιάβροχη βάση, διπλή ραφή, υπερμεγέθη φερμουάρ από ανθεκτικό πλαστικό. Διπλή ραφή από νάιλον βιομηχανικής ποιότητας. Δαχτυλίδια D: Ατσάλι με επίστρωση σκόνης. Πριτσίνια από ψευδάργυρο/ναυτικής ποιότητας. Ενισχυμένα μεταλλικά/ναυτικής ποιότητας πριτσίνια. Τροχοί, σακίδια, ανοιχτά καπάκια, τσέπες. Η Aspen Pumps Group είναι υπερήφανη που προμηθεύει αυτές τις εξαιρετικές τσάντες που έχουν σχεδιαστεί για τεχνικούς HVAC/R.



Πηγή φωτογραφιών: Από πάνω αριστερά με τη φορά των δεικτών του ρολογιού: BassFilmco/Epic Air, @alstoolchannel, BassFilmco/Epic Air.

Σαρώστε με για να δείτε την πλήρη γκάμα των προϊόντων Veto
vetopropac.com



Οι πληροφορίες είναι σωστές κατά τη στιγμή της δημοσίευσης. Δεν είναι όλα τα προϊόντα διαθέσιμα σε όλες τις περιοχές.



VETO PRO PAC®
TOOL BAGS THAT WORK



Roger Brouard
ROGER BROUARD, ΙΔΡΥΤΗΣ

ΠΡΟΘΕΣΗ

Σχεδιασμός με έμφαση στη λειτουργικότητα, με λύσεις πλούσιες σε χαρακτηριστικά για πιο έξυπνη και αποδοτική εργασία.

ΥΛΙΚΑ

Επαγγελματικές προδιαγραφές, κατασκευασμένο με υλικά που έχουν δοκιμαστεί στο χρόνο.

ΚΑΤΑΣΚΕΥΗ

Καλά σχεδιασμένα προϊόντα, γεμάτα ποιότητα, χειροποίητα από εξειδικευμένους τεχνίτες.

ΕΜΦΑΝΙΣΗ

Μια διαχρονική και στιβαρή αισθητική, σχεδιασμένη για ανθεκτικότητα και αξιοπιστία.



ΤΣΑΝΥΕΣ ΓΙΑ ΚΑΤΑΣΚΕΥΕΣ



ΤΣΑΝΤΕΣ ΕΡΓΑΛΕΙΩΝ



ΣΑΚΙΔΙΑ



ΤΣΑΝΤΕΣ ΜΕ ΡΟΔΑΚΙΑ



ΚΑΘΗΜΕΡΙΝΑ ΑΞΕΣΟΥΑΡ



ΘΗΚΕΣ ΕΡΓΑΛΕΙΩΝ

**GARANTIE OHNE
5 JAHRE
AUSFALLZEITEN**



Οι πληροφορίες είναι σωστές κατά τη στιγμή της δημοσίευσης. Δεν είναι όλα τα προϊόντα διαθέσιμα σε όλες τις περιοχές.



VETO PRO PAC®
TOOL BAGS THAT WORK



Όλη η ομάδα μου χρησιμοποιεί στη χρήση των τσαντών Veto Pro-Pac. Ως πάροχος εμπορικών και βιομηχανικών υπηρεσιών HVAC, ανεβαίνουμε συνεχώς σκάλες. Επομένως, η ασφαλής μεταφορά ή μετακίνηση μιας βαριάς τσάντας εργαλείων είναι απαραίτητη. Οι μάντες και τα σημεία ανύψωσης στις τσάντες Veto προάγουν την ασφάλεια. Διαπιστώσαμε ότι η χρήση των τσαντών Veto συμβάλλει στη μείωση των τραυματισμών των εργαζομένων και του κινδύνου ατυχημάτων στο χώρο εργασίας. Η ομάδα μας είναι η οικογένειά μας και το πιο πολύτιμο περιουσιακό μας στοιχείο. Η ασφάλειά τους είναι η πρώτη μας προτεραιότητα, τελεία και παύλα. Οι τσάντες Veto ταιριάζουν απόλυτα με τις αξίες μας.»

Brooks Powell

Ανακαλύψτε ολόκληρη
τη σειρά Veto



aspenpumps.com



Στόχος της Big Foot Systems παραμένει «η παροχή εύχρηστων συστημάτων στήριξης για κτιριακές εγκαταστάσεις σε στέγες». Η γκάμα των προϊόντων μας προσφέρει γρήγορες, απλές, ασφαλείς και ευέλικτες λύσεις για τη στήριξη εξοπλισμού HVAC/R σε στέγες και πλατφόρμες πρόσβασης.

Η Big Foot Systems θέτει τα πρότυπα για κάθε εγκατάσταση, ικανοποιώντας τις ανάγκες αρχιτεκτόνων, συμβούλων, μηχανικών και εργολάβων. Τα προϊόντα Big Foot συσκευάζονται για εύκολη μεταφορά και διατίθενται διεθνώς μέσω ενός δικτύου εγκεκριμένων διανομέων.





Micro & Maxi Κορνίζες

Η ιδανική επιλογή για στήριξη στο δάπεδο όλων των τύπων μονάδων συμπύκνωσης, mini-split, VRV/VRF και αντλιών θερμότητας.

ΠΛΕΟΝΕΚΤΗΜΑΤΑ ↓

- ✓ Κατάλληλο για όλες τις μονάδες.
- ✓ Ρυθμιζόμενο μήκος.
- ✓ Ρυθμιζόμενο ύψος.
- ✓ Μέγιστο φορτίο έως 450 kg.

ΙΔΙΟΤΗΤΕΣ ↓

- ✓ Γαλβανισμένο πλαίσιο.
- ✓ Επίστρωση σκόνης σε Μαύρο.
- ✓ Ανθεκτικό σε θερμοκρασίες από -40 °C έως +80 °C
- ✓ Διασφάλιση ποιότητας σύμφωνα με τα πρότυπα ISO 9001 και ISO 14001.

ΠΡΟΑΙΡΕΤΙΚΟ ↓

- (Πωλείται ξεχωριστά)
- ✓ Αποσβεστήρες κραδασμών για φορτία έως 450 kg.
 - ✓ ποστηρίγματα για κάδους Micro & Maxi.

Περιγραφή

Αναφορά

Μικροπλαίσιο

BN8410

Μέγιστο πλαίσιο

BN8411

Υποστήριξη Maxi Tray

BN8412

Υποστήριξη μικροδίσκων

BN8413

ΠΡΟΑΙΡΕΤΙΚΑ ↓

BN8413
Micro Tray Υποστήριξη
ΒΑΡΟΣ: 4 kg

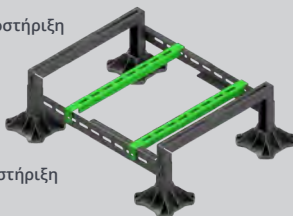

BN8412
Maxi Tray Υποστήριξη
ΒΑΡΟΣ: 5.2 kg



9898-040
Υποστήριξη Αντιδονητική προστασία
ΒΑΡΟΣ: 0.4 kg

S-093-95
Maxi μεταλλικός δίσκος

1100 x 420 mm



S-097-95
Microμεταλλικός δίσκος

850 x 390 mm



BN8410
Micro Πλαίσιο
ΒΑΡΟΣ: 11.5 kg

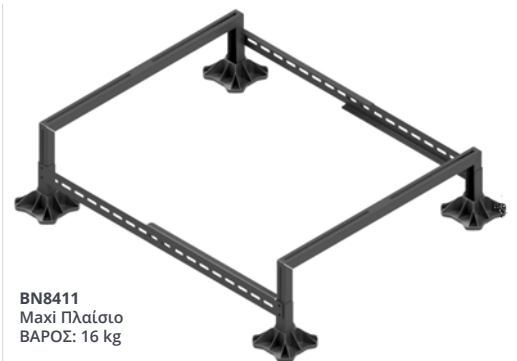

BN8411
Maxi Πλαίσιο
ΒΑΡΟΣ: 16 kg

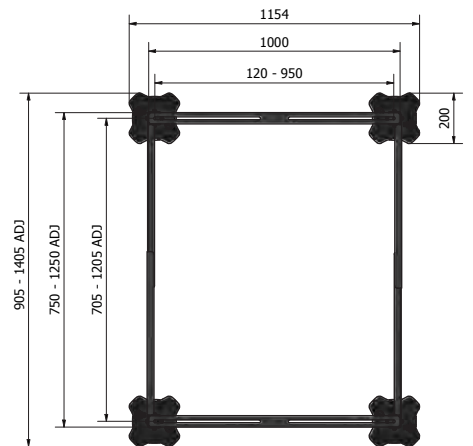
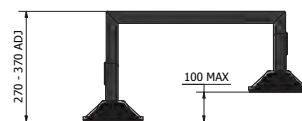
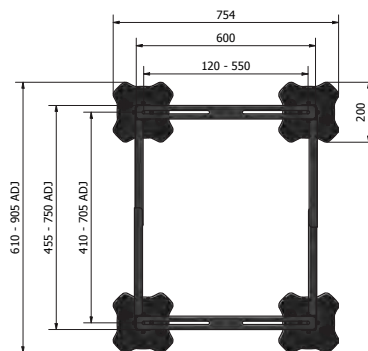

Οι πληροφορίες είναι σωστές κατά τη στιγμή της δημοσίευσης. Δεν είναι όλα τα προϊόντα διαθέσιμα σε όλες τις περιοχές.

Will fill later



Μini Κιτ πλαισίου και επέκτασης

MINI FRAME ↓

για τη στήριξη μικρών μονάδων συμπίκνωσης και αντλιών θερμότητας. Ιδανικό για τοποθέτηση στο έδαφος ή σε περιβάλλοντα προστατευμένα από τον άνεμο.

- ✓ Κατάλληλο για τα περισσότερα μίνι split και αντλίες θερμότητας
- ✓ Εύκολη ρύθμιση για να ταιριάζει σε οποιαδήποτε απαίτηση
- ✓ Πλήρες κιτ σε κουτί με τα απαιτούμενα εξαρτήματα
- ✓ Εγκαταστήστε πολλαπλές μονάδες με το κιτ επέκτασης

ΤΟ ΚΙΤ ΠΕΡΙΛΑΜΒΑΝΕΙ ↓

Components	Frame	Ext.
200mm foot & mat	× 4	× 2
900mm End bar	× 2	× 1
700mm Cross bar	× 2	-
570mm Cross bar	-	× 2
Unit fixing kit	× 1	× 1

Μini Πλαίσιο BN8100 & Κιτ επέκτασης BN8101

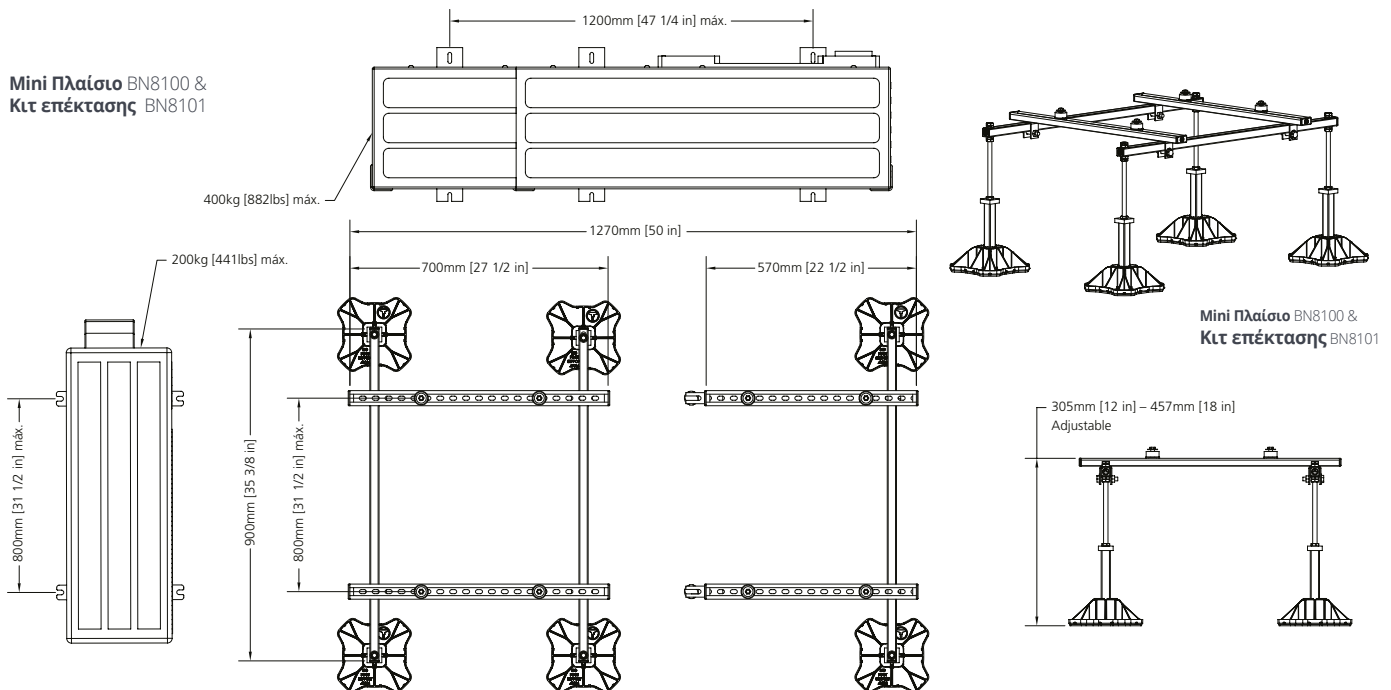

Μini Πλαίσιο BN8100 & Κιτ επέκτασης BN8101

Περιγραφή	Κωδικός προϊόντος	Μήκος κουτιού		Πλάτος κουτιού		Ύψος κουτιού		Κουτί ΒΑΡΟΣ		Μέγιστο φορτίο	
		(mm)	(in)	(mm)	(in)	(mm)	(in)	(Kg)	(lbs)	(Kg)	(lbs)
Μini Πλαίσιο	BN8100	970	38 1/5	220	8 2/3	110	4 1/3	13	29	200	441
Μini Κιτ επέκτασης	BN8101	970	38 1/5	220	8 2/3	110	4 1/3	8	18	200	441

Οι πληροφορίες είναι σωστές κατά τη στιγμή της δημοσίευσης. Δεν είναι όλα τα προϊόντα διαθέσιμα σε όλες τις περιοχές.

SOLFLEX

Acoustic solutions

Η Solflex, σχεδιαστής και προμηθευτής υψηλής ποιότητας λύσεων ηχομόνωσης, μειώνει τις εκπομπές θορύβου από τις εγκαταστάσεις κλιματισμού, ψύξης ή αντλιών θερμότητας σε αμελητέα επίπεδα χωρίς να περιορίζει τη λειτουργικότητά τους. Είτε πρέπει να συμμορφωθείτε με κανονιστικές και σχεδιαστικές απαιτήσεις είτε απλά να μειώσετε τα επίπεδα θορύβου για εσάς ή τους γείτονές σας, έχουμε το κατάλληλο προϊόν για εσάς.

Προσφέρουμε ολοκληρωμένες λύσεις για απλές εγκαταστάσεις έως και σύνθετες λύσεις κατά παραγγελία και μπορούμε να βοηθήσουμε εγκαταστάτες, χονδρεμπόρους, γραφεία σχεδιασμού, συμβούλους, αρχιτέκτονες, καθώς και ιδιοκτήτες ιδιωτικών και εμπορικών κτιρίων και διαχειριστές εγκαταστάσεων.

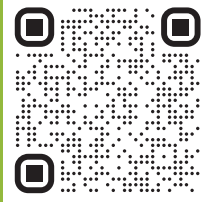
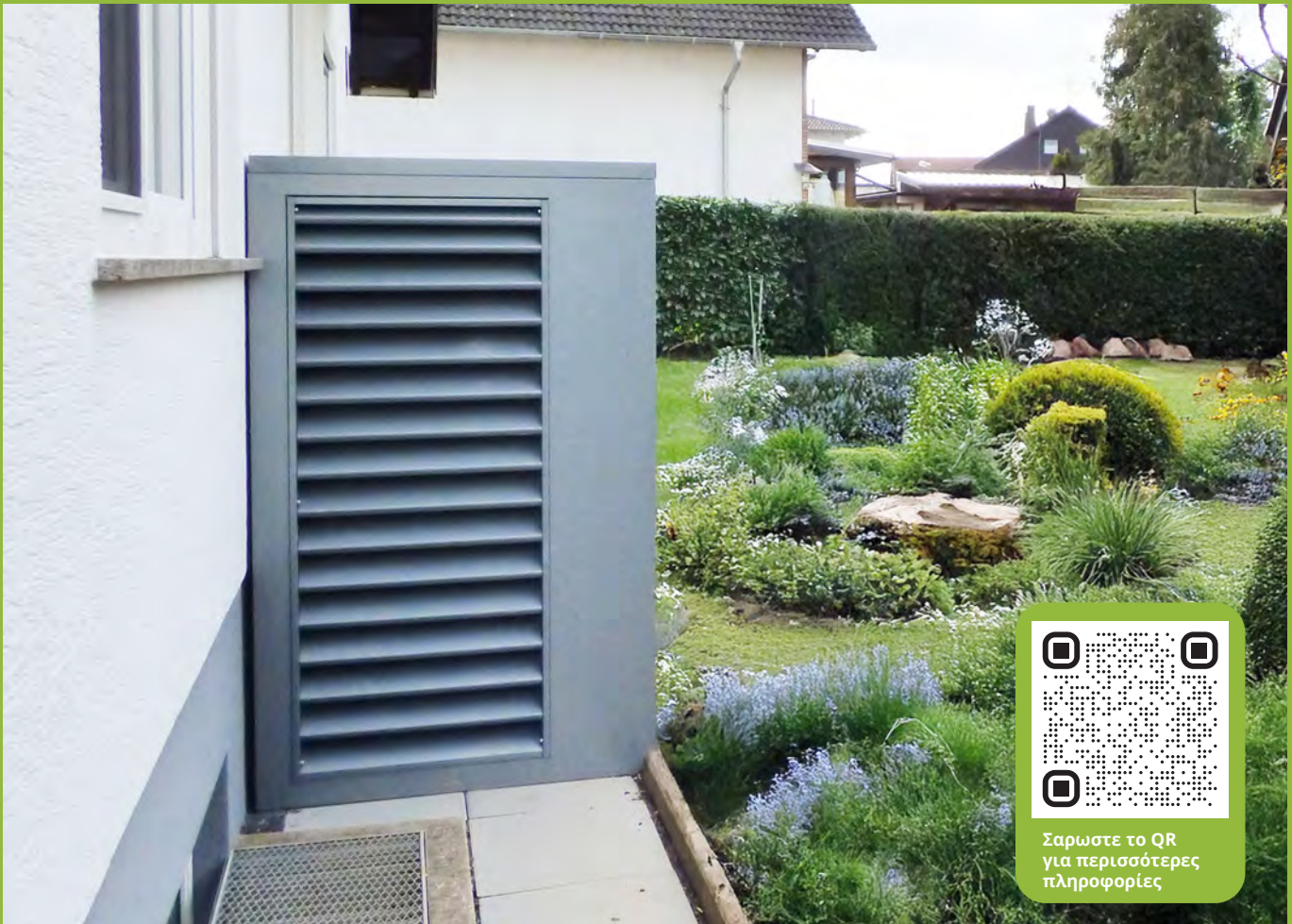

Σαρώστε το QR
για περισσότερες
πληροφορίες

Η ηχομονωτική απόδοση των ακουστικών περιβλημάτων μας μετράται από το εργαστήριο Ziehl-Abegg σύμφωνα με το πρότυπο DIN EN ISO 3744.

HT12 dB(A) Εύρος

Ακουστική περίφραξη με μείωση θορύβου έως 12 dB(A), μετρούμενη σύμφωνα με το πρότυπο DIN EN ISO3744.

Βασικά χαρακτηριστικά

- Σχεδιασμένο για τη μείωση των εκπομπών θορύβου από ψυκτικά συστήματα, κλιματιστικά και αντλίες θερμότητας χωρίς να επηρεάζεται η λειτουργικότητα.
- Έξυπνος διαχωρισμός αέρα εισαγωγής και εξαγωγής για βέλτιστη απόδοση της ενσωματωμένης εξωτερικής μονάδας
- Δυνατότητα πρόσβασης για σέρβις και συντήρηση
- Προστασία από τις καιρικές συνθήκες και τον βανδαλισμό
- Μπορεί να προσαρμοστεί στο περιβάλλον Χρώμα
- Κατασκευή από αυτοθεραπευόμενο Magnelis: ανθεκτικό στη διάβρωση
- Κεκλιμένη στέγη για την αποστράγγιση των ομβρίων υδάτων

ΑΚΟΥΣΤΙΚΗ ΚΑΛΥΨΗ

2 μοντέλα: πίσω είσοδος αέρα ή πλευρική είσοδος αέρα

Εύκολη εγκατάσταση HT100NP Πίσω είσοδος αέρα

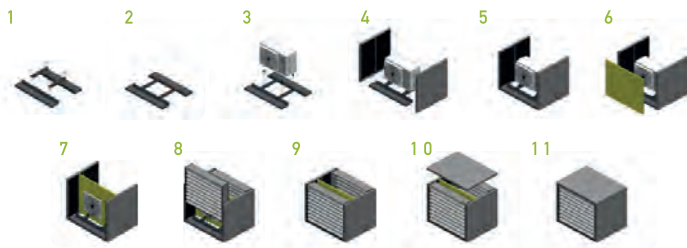

Detailed installation manual available on www.solflex.eu

Εύκολη εγκατάσταση HT100NP Πλευρική είσοδος αέρα

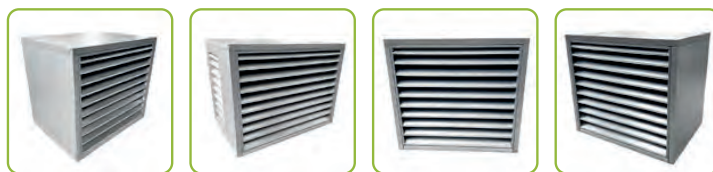
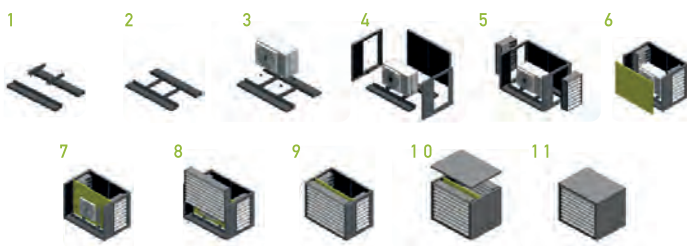

Ηχομόνωση HT ακουστικό περίβλημα

Frequency (Hz)	63	125	250	500	1000	2000	4000	8000	16000
Sound insulation dB(A)	2	1	4	7	12	18	18	16	18

Solflex Type	Housing dimensions H x W x D (mm)	Weight (kg)	Max. dimensions for installation H x W x D (mm)
--------------	--------------------------------------	----------------	---

Principle: rear intake, front exhaust

HT100NP	1080 x 1210 x 910	140	1010 x 1100 x 450
HTX100NP	1080 x 1510 x 910	170	1010 x 1400 x 450
HTY100NP	1280 x 1210 x 910	160	1210 x 1100 x 450
HTXY100NP	1280 x 1510 x 910	180	1210 x 1400 x 450
HT200NP	1620 x 1210 x 910	200	1550 x 1100 x 450
HTX200NP	1620 x 1510 x 910	230	1550 x 1400 x 450
HTY200NP	1820 x 1210 x 910	220	1750 x 1100 x 450
HTXY200NP	1820 x 1510 x 910	250	1750 x 1400 x 450
HT100NPVI	1080 x 1400 x 1150	170	1010 x 1250 x 700
HTX100NPVI	1080 x 1700 x 1150	200	1010 x 1550 x 700
HTY100NPVI	1280 x 1400 x 1150	200	1210 x 1250 x 700
HTXY100NPVI	1280 x 1700 x 1150	230	1210 x 1550 x 700
HT200NPVI	1680 x 1400 x 1150	230	1610 x 1250 x 700
HTX200NPVI	1680 x 1700 x 1150	260	1610 x 1550 x 700
HTY200NPVI	1880 x 1400 x 1150	250	1810 x 1250 x 700
HTXY200NPVI	1880 x 1700 x 1150	280	1810 x 1550 x 700

Principle: lateral intake, front exhaust

HT100NPS A	1080 x 1510 x 910	140	1010 x 1100 x 450
HTX100NPSA	1080 x 1810 x 910	170	1010 x 1400 x 450
HTY100NPSA	1280 x 1510 x 910	160	1210 x 1100 x 450
HTXY100NPSA	1280 x 1810 x 910	180	1210 x 1400 x 450
HT200NPSA	1620 x 1510 x 910	200	1550 x 1100 x 450
HTX200NPSA	1620 x 1810 x 910	30	1550 x 1400 x 450
HTY200NPSA	1820 x 1510 x 910	220	1750 x 1100 x 450
HTXY200NPSA	1820 x 1810 x 910	250	1750 x 1400 x 450
HT100NPS AVI	1080 x 1700 x 1150	170	1010 x 1250 x 700
HTX100NPS AVI	1080 x 2000 x 1150	200	1010 x 1550 x 700
HTY100NPS AVI	1280 x 1700 x 1150	200	1210 x 1250 x 700
HTXY100NPS AVI	1280 x 2000 x 1150	230	1210 x 1550 x 700
HT200NPS AVI	1680 x 1700 x 1150	230	1610 x 1250 x 700
HTX200NPS AVI	1680 x 2000 x 1150	260	1610 x 1550 x 700
HTY200NPS AVI	1880 x 1700 x 1150	250	1810 x 1250 x 700
HTXY200NPS AVI	1880 x 1700 x 1150	280	1810 x 1550 x 700

* The dimensions of the outdoor unit to be installed must be checked individually. For details, refer to the installation manual.



Η Big Foot Systems συνεργάζεται πλέον με την Solflex για να συνδυάσει τα μη διαπεραστικά συστήματα στήριξης για εγκαταστάσεις και πλατφόρμες με τα ακουστικά παραπετάσματα της Solflex. Ξεκινήστε να συζητάτε το έργο σας σήμερα: bigfootsupport.com

Η Big Foot Systems είναι ο παγκόσμιος ηγέτης στα μη διαπεραστικά συστήματα στήριξης οροφών.

Υποστήριξη οροφής

Μέσω της συνεργασίας μας με την Big Foot Systems, παρέχουμε υψηλής ποιότητας, αυτοστηριζόμενα συστήματα στήριξης οροφών, σχεδιασμένα για να κρύβουν αποτελεσματικά τον εξοπλισμό που είναι εγκατεστημένος στις στέγες. Είτε πρόκειται για συστήματα HVAC, αγωγούς ή άλλο εξοπλισμό στέγης, οι λύσεις στήριξης οροφών που προσφέρουμε καλύπτουν όλους τους τύπους προστασίας, από ελαφριά περσίδες ανθεκτικές στις καιρικές συνθήκες έως πλήρη ακουστικά περιβλήματα. Κάθε σύστημα έχει σχεδιαστεί για να πληροί τις συγκεκριμένες απαιτήσεις του έργου όσον αφορά το φορτίο ανέμου, διατηρώντας την ακεραιότητα της στέγης σας.

Διάδρομοι

Τα συστήματα διαδρόμων μας προσφέρουν μια ολοκληρωμένη λύση που συνδυάζει υποστήριξη εγκατάστασης, ασφαλή πρόσβαση και υποστήριξη οροφής. Αυτός ο σχεδιασμός εξασφαλίζει ότι ο εξοπλισμός της οροφής σας είναι ασφαλώς στερεωμένος και εύκολος στη συντήρηση. Σχεδιασμένα με γνώμονα την αποδοτικότητα, τα συστήματα διαδρόμων μας εξαλείφουν την ανάγκη για ξεχωριστές διαδρομές πρόσβασης, βελτιστοποιώντας τη διάταξη της οροφής σας και απλοποιώντας την πρόσβαση για τα συνεργεία συντήρησης.

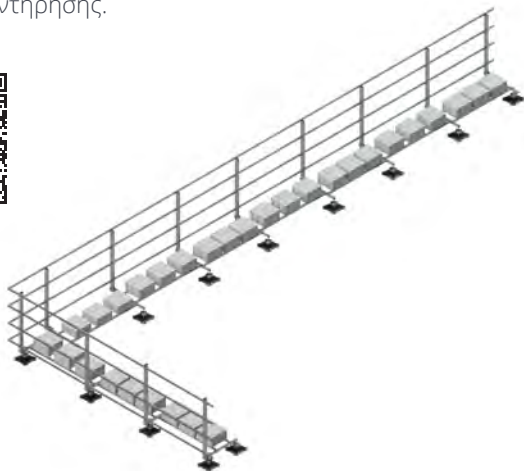

Οι πληροφορίες είναι σωστές κατά τη στιγμή της δημοσίευσης. Δεν είναι όλα τα προϊόντα διαθέσιμα σε όλες τις περιοχές.



Ασφαλής πρόσβαση

Βάση στήριξης οροφής

Διάδρομοι

Υποστήριξη μεγάλου ποδιού: Μη διαπερατό διάδρομο

Η βεράντα διαστάσεων 15 m x 10 m, που στηρίζεται σε γωνιακούς στύλους και καλύπτεται με επένδυση GRP, παρέχει μια ανθεκτική, αντιολισθητική πλατφόρμα για το σύστημα θέρμανσης, εξαερισμού και κλιματισμού (HVAC). Η ενσωμάτωση περιδίων εξασφάλισε ότι το σύστημα δεν ήταν μόνο δομικά σταθερό, αλλά και οπτικά ελκυστικό, κρύβοντας τις μονάδες HVAC από την όψη και διατηρώντας παράλληλα επαρκή ροή αέρα.

Οι πληροφορίες είναι σωστές κατά τη στιγμή της δημοσίευσης. Δεν είναι όλα τα προϊόντα διαθέσιμα σε όλες τις περι-

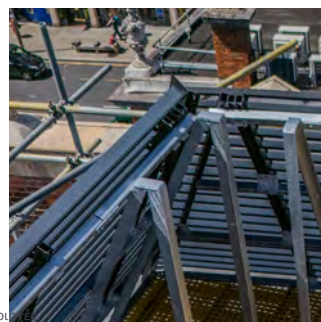



**ASPEN
PUMPS
GROUP**

aspenspumps.com

ΙΤΑΛΙΑ

Aspen Pumps Italia
Via dell'industria 17,
35030 Bastia di Rovolon (PD) - Italy
Τηλ.: +39 049-9903985

ΙΣΠΑΝΙΑ

Aspen Pumps Iberia
C/Óptica, 10, 08755 Castellbisbal,
Barcelona, Spain
Τηλ.: +34 93 5458616

**ΚΕΝΤΡΙΚΑ ΓΡΑΦΕΙΑ -
ΗΝΩΜΕΝΟ ΒΑΣΙΛΕΙΟ**

Aspen Pumps Group
Apex Way, Hailsham,
East Sussex BN27 3WA, UK
Τηλ.: +44 (0)1323 848842

ΓΑΛΛΙΑ

Aspen Pumps France
353, Allée des Vergers,
76360 Barentin, France
Τηλ.: +33 (0)1 78 95 88 82

ΓΕΡΜΑΝΙΑ

Aspen Pumps Deutschland
Tichauer Weg 30,
40231 Düsseldorf, Germany
Τηλ.: +49 0211 46 79 79

ΑΥΣΤΡΑΛΑΣΙΑ

Aspen Pumps Asia Pacific Pty Ltd
8 Waddikee Rd, Lonsdale,
SA 5160, Australia
Τηλ.: +61 (0)8 8186 4666

ΙΝΔΙΑ

Aspen Pumps India
333, 3rd Floor Devika Tower,
6 Nehru Place, Delhi 110019, India
Τηλ.: +44 (0)1323 848842 (UK Office)

ΒΟΡΕΙΑ ΑΜΕΡΙΚΗ

The Malco Group
14080 State Hwy 55 NW | PO Box 400
Annandale, MN 55302-0400 USA
Τηλ.: 1-800-328-3530