

FR

mechanical pump

POMPE D'ÉVACUATION DES CONDENSATS

Convient aux applications où le bac de récupération des condensats peut recevoir facilement le flotteur de détection des condensats.

Description: Cette pompe a été conçue pour être installée dans un faux-plafond et pour récupérer les condensats lorsqu'un écoulement par gravité serait peu esthétique. Elle peut être utilisée avec des cassettes dotées d'une pompe à aspiration interne.

Installations: Installer un fusible d'1 ampère entre la pompe et l'alimentation électrique. Cette pompe a été conçue pour reposer de niveau sur son embase et il faut toujours prévoir un espace suffisant autour de la machine pour assurer une bonne ventilation. Veiller à éviter tout coude ou piégeage des tuyauteries, dont le diamètre interne devrait évaluer 6mm et le diamètre externe 9mm.

Fixer le tuyau sur les tuyauteries d'admission et de refoulement de la pompe avec des serre-câbles.

Vérifier que le bac de détection des condensats est bien adapté à votre installation. Vérifier que l'aimant du flotteur soit bien placé vers le haut et ne pas oublier le tube d'évent du bac à condensats : 15 cm de tube cristal 6x9 mm. Il suffit de raccorder le bac de récupération des condensats au bac de détection de la pompe s'assurer que le haut du tube d'évent soit bien au dessus du niveau du bac à condensats de l'appareil. Si le bac de détection ne rentre pas dans le bac, vous pouvez placer le bac de détection à l'extérieur du bac de récupération des condensats.

Important Conseils de maintenance:

1: Inspecter régulièrement le côté refoulement de la pompe et remplacer le tuyau de refoulement annuellement, ou plus fréquemment si besoin est. S'il y a un problème de fonctionnement avec la pompe, vérifier le tube en premier!

2: Pour retirer le tuyau de refoulement, s'assurer que l'ensemble à galets est vertical. Déposer les vis et installer le tuyau de rechange. En ajoutant un léger film de graisse au silicone, on remontera le couvercle plus facilement tout en réduisant les risques de bruit dû à la friction.

3: Toujours ramener le commutateur de test sur "NORMAL" après l'emploi.

4: On peut se procurer des tuyauteries de refoulement de rechange et d'autres

accessoires en s'adressant aux fabricants. Prière de préciser le numéro de modèle (quise trouve sur la pompe) lors de la commande de pièces de rechange.

5: Le bac du flotteur doit être nettoyé une fois par an.

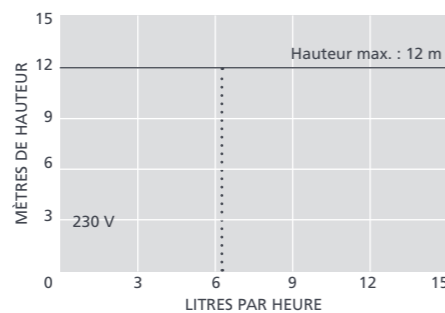
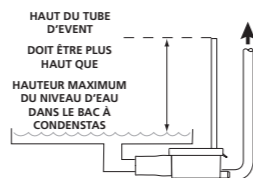
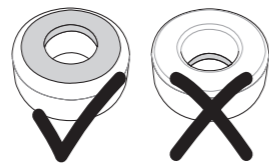
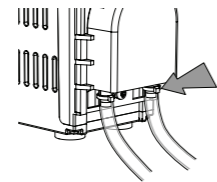
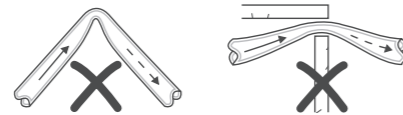

GB

mechanical pump

CONDENSATE REMOVAL PUMP

Suitable for applications where condensate tray allows for easy positioning of float mechanism.

Description: The pump is designed to be fitted in the ceiling void and to lift condensated water where a gravity drain is too obtrusive. It can be used on cassettes fitted with an internal lift pump.

Installation Notes: Install a 1.0 amp inline fuse in live line between pump and power source. This pump is designed to sit level on its base and must at all times have adequate space around it for good ventilation. Ensure that there are no kinks or trapped parts in the piping, which must have an inside diameter of 6mm and an outside diameter of 9mm.

Fix the pipes with cable ties to the pump inlet and outlet.

Decide which reservoir is correct for your installation. Ensure you have placed float magnet facing upwards and ensure 15cm x 6mm I/D breather tube is fitted to reservoir lid. Connect the water reservoir to the water drain of evaporator and ensure the top of the breather tube is above the max water level in the drip tray. Or if using other reservoir place and fix into condensate tray. Ensure reservoir is mounted horizontally.

Service Guide:

1: Inspect the pump head regularly and change the pump head tube every 12 months or more often if required. If any problems with the pump occur check the tube first!

2: To remove the pump head, make sure the roller assembly is vertical. Remove screws and fit the replacement pipe. The addition of a smear of silicon grease will ease refitting the lid and reduce potential friction noise.

3: The test switch should always be returned to the "RUN" position after testing.

4: Replacement pump head tubes and other accessories can be obtained from the manufacturers. Please quote the serial number (to be found on the pump) when ordering spare parts.

5: The float chamber should be cleaned annually.

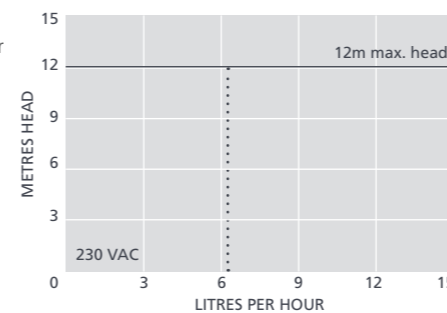
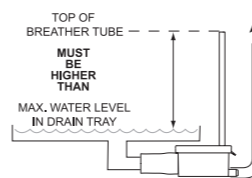
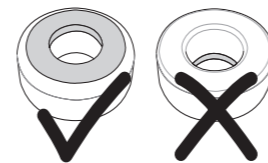
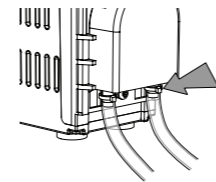
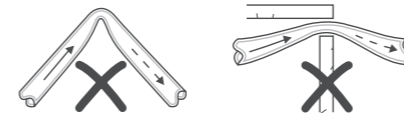

mechanical pump



1.7 kg

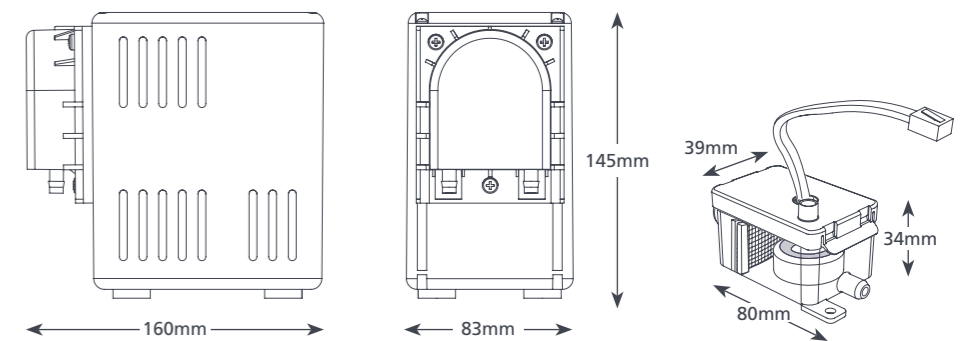

1102/1 12/16



aspenpumps.com

+44 (0)1323 848842

sales@aspenpumps.com

Information correct at time of going to press

Aspen Pumps, Apex Way, Hailsham, East Sussex, BN27 3WA, UK

CARACTÉRISTIQUES TECHNIQUES

Débit max.	Débit max. de 6,5 l/h à 12 m de hauteur
Hauteur max.	12 m
Hauteur max. d'aspiration	3 m
Niveau de bruit à 1 m	47 dB(A)
Alimentation électrique	230 VCA, 50-60 Hz, 0,2 A
Nominal	Continu
Catégorie	Appareil I
Puissance de sortie max. de la centrale	8,5 kW (29 000 Btu/h)
Temp. max. de l'eau	40 °C (104 °F)
Admission/évacuation	Diam. int. de 6 mm
Indice de protection IP	IPX1
Interrupteur de sécurité	FP2078 s.o., FP2079 ✓
Protection thermique	✓
Boîtier entièrement étanche	s.o.
Amorçage automatique	✓

CONNEXIONS ÉLECTRIQUES

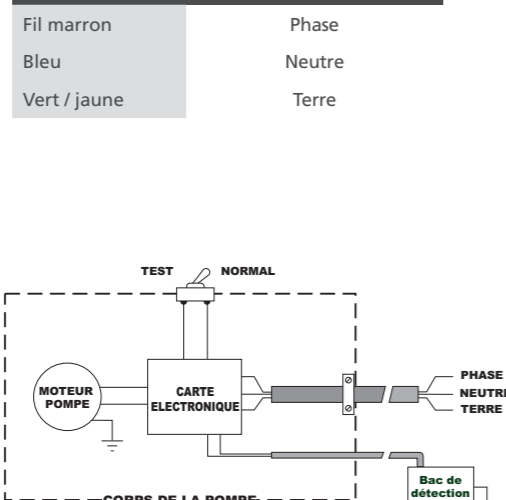

MECHANICAL SPECIFICATIONS

Max. flow	6.5L/h @ 12m head
Max. head	12m
Max. suction lift	3m
Sound level@1m	47dB(A)
Power supply	230 VAC, 0.2A, 50/60Hz
Rated	Continuously
Class	I appliance
Max. unit output	8.5kW / 29,000Btu/h
Max. water temp	40°C / 104°F
Inlet/outlet	6mm ID
IP Protection	IP21
Safety switch	FP2078 n/a, FP2079 ✓
Thermal protection	✓
Fully potted	n/a
Self priming	✓

ELECTRICAL CONNECTION

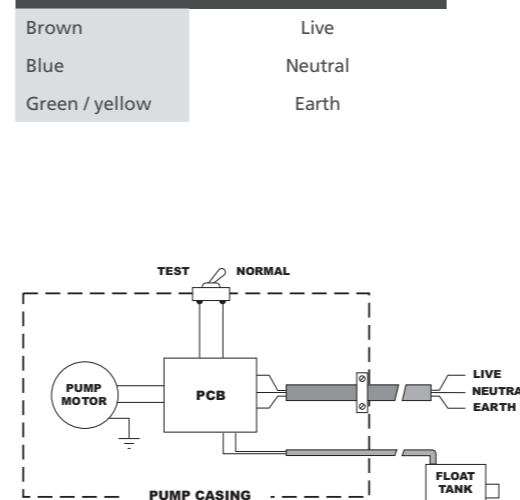

mechanical pump

KONDENSATPUMPE

geeignet für alle Installationen, bei denen ein Schwimmerschalter an oder in einer Kondensatwanne angeschlossen werden kann. Alarmkontakt möglich.

Beschreibung: Diese Pumpe ist für den Einbau in Zwischendecken und für das Abpumpen von Kondensat unter Bedingungen bestimmt, unter denen eine Schwerkraft-Abflaufleitung zu aufwendig ist; sie kann auch in Kassetten mit interner Förderpumpe montiert werden.

Einbauanweisung: Setzen Sie in die Phase des Anschlusskabels eine 1 A Sicherung. Diese Pumpe soll in waagerechter Lage auf ihrem Unterbau oder waagrecht gegen eine lotrechte Montagefläche montiert werden. Darauf achten, daß die Leitung nicht geknickt oder eingeklemmt wird. Die Leitung muß eine Nennweite von 6 mm aufweisen und einen Außendurchmesser von 9 mm.

Die Leitung ist mit Rohrschellen am Pumpenansaug- und -druckstutzen zu sichern.

Entscheiden Sie welches Schwimmergehäuse für Ihre Installation das Richtige ist. Gehen Sie sicher, dass der Magnetring des Schwimmers nach oben zeigend eingebaut und der beiliegende Entlüftungsschlauch (15 cm Länge, 6 mm Innendurchmesser) am Schwimmergehäuse befestigt wird. Verbinden Sie den Schwimmerschalter mit der Kondensatwanne des Klimagerätes und stellen sicher, dass der Entlüftungsschlauch oberhalb des maximalen Wasserstandes in der Kondensatwanne endet. Oder platzieren und befestigen den Schwimmerschalter innerhalb der Kondensatwanne. Es muss darauf geachtet werden, dass der Schwimmer waagrecht eingebaut wird.

Wichtiger Wartungshinweis:

- 1: Pumpe in regelmäßigen Zeitabständen kontrollieren und Pumpenschlauch alle 12 Monate und ggf. öfter auswechseln.
- 2: Zum Ausbau des Pumpenschlauches sicherstellen, daß die Rollenbaugruppe (Rotor) lotrecht ist. Schrauben lösen und Ersatzschlauch montieren. Die Montage wird leichter, wenn der Deckel mit etwas Silikonfett bestrichen wird. Außerdem reduziert dies potentielle Reibgeräusche.
- 3: Der Testschalter wippt nach jedem Test immer in die Stellung "NORMAL" zurück.
- 4: Ersatzschlauch und andere Zubehörteile erhalten Sie vom Hersteller. Bitte geben Sie bei Bestellungen immer die Modell-Nr. an (Diese ist auf der Pumpe angegeben).
- 5: Das Schwimmergehäuse muss jährlich gereinigt werden.

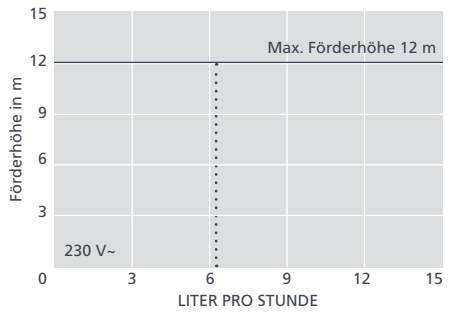
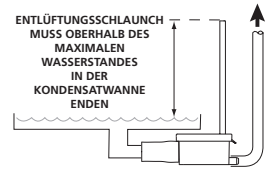
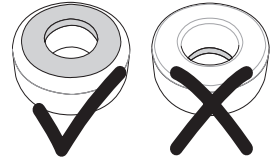
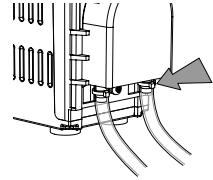
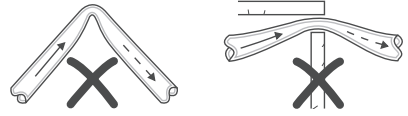

MECHANICAL SPEZIFIKATIONEN	
Max. Förderstrom	6,5 Liter/h bei 12 m Förderhöhe
Max. Förderhöhe	12 m
Max. Ansaughöhe	3 m
Lärmpegel im Abstand von 1 m	47 dB(A)
Versorgungsspannung	230 V~, 0,2 A, 50/60 Hz
Nennwert	Dauerbetrieb
Klasse	Geräteklasse I
Max. Ausgangsleistung	8,5 kW / 29.000 Btu/h
Max. Wassertemperatur	40°C / 104°F
Zulauf/Ablauf	ID 6 mm
IP-Schutzgrad	IP 21
Sicherheitsschalter	FP2078 entfällt, FP2079 ✓
Temperaturschutz	✓
Voll vergossen	entfällt
Selbstansaugend	✓

ELEKTROANSCHLÜSSE	
Braun	Stromführender Leiter
Blau	Null-Leiter
Grün / gelb	Schutz-Leiter

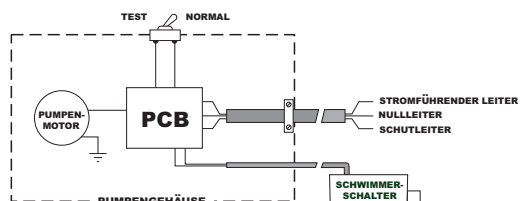

FR

mechanical pump with alarm

POMPE D'ÉVACUATION DES CONDENSATS

Convient aux applications où le bac de récupération des condensats peut recevoir facilement le flotteur de détection des condensats.

Description: Cette pompe a été conçue pour être installée dans un faux-plafond et pour récupérer les condensats lorsqu'un écoulement par gravité serait peu esthétique. Le dispositif d'alarme fournit des contacts secs, branchement au dos de la pompe (selon le schéma).

Installations: Installer un fusible d'1 ampère entre la pompe et l'alimentation électrique. Cette pompe a été conçue pour reposer de niveau sur son embase et il faut toujours prévoir un espace suffisant autour de la machine pour assurer une bonne ventilation. Veiller à éviter tout coude ou piégeage des tuyauteries, dont le diamètre interne devrait évaluer 6mm et le diamètre externe 9mm.

Fixer le tuyau sur les tuyauteries d'admission et de refoulement de la pompe avec des serre-câbles.

Vérifier que le bac de détection des condensats est bien adapté à votre installation. Vérifier que l'aimant du flotteur soit bien placé vers le haut et ne pas oublier le tube d'évent du bac à condensats : 15 cm de tube cristal 6x9 mm. Il suffit de raccorder le bac de récupération des condensats au bac de détection de la pompe s'assurer que le haut du tube d'évent soit bien au dessus du niveau du bac à condensats de l'appareil. Si le bac de détection ne rentre pas dans le bac, vous pouvez placer le bac de détection à l'extérieur du bac de récupération des condensats.

Important Conseils de maintenance:

1: Inspecter régulièrement le côté refoulement de la pompe et remplacer le tuyau de refoulement annuellement, ou plus fréquemment si besoin est. S'il y a un problème de fonctionnement avec la pompe, vérifier le tube en premier!

2: Pour retirer le tuyau de refoulement, s'assurer que l'ensemble à galets est vertical. Déposer les vis et installer le tuyau de rechange. En ajoutant un léger film de graisse au silicone, on remontera le couvercle plus facilement tout en réduisant les risques de bruit dû à la friction.

3: Toujours ramener le commutateur de test sur "NORMAL" après l'emploi.

4: On peut se procurer des tuyauteries de refoulement de rechange et d'autres

accessoires en s'adressant aux fabricants. Prière de préciser le numéro de modèle (quise trouve sur la pompe) lors de la commande de pièces de rechange.

5: Le bac du flotteur doit être nettoyé une fois par an.

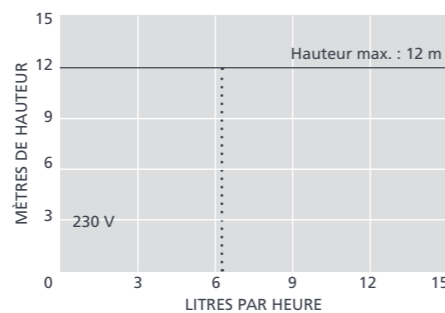
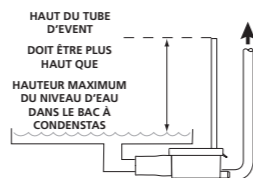
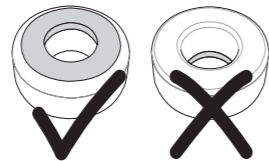
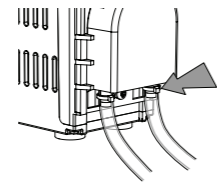
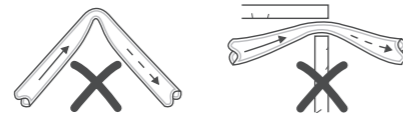

GB

mechanical pump with alarm

CONDENSATE REMOVAL PUMP

Suitable for applications where condense tray allows for easy positioning of float mechanism.

Description: The pump is designed to be fitted in the ceiling void and to lift condensated water where a gravity drain is too obtrusive. There is an alarm feature that supplies volt free contacts via the socket on the back of the pump. Connections as per diagram.

Installation Notes: Install a 1.0 amp inline fuse in live line between pump and power source. This pump is designed to sit level on its base and must at all times have adequate space around it for good ventilation. Ensure that there are no kinks or trapped parts in the piping, which must have an inside diameter of 6mm and an outside diameter of 9mm.

Fix the pipes with cable ties to the pump inlet and outlet.

Decide which reservoir is correct for your installation. Ensure you have placed float magnet facing upwards and ensure 15cm x 6mm I/D breather tube is fitted to reservoir lid. Connect the water reservoir to the water drain of evaporator and ensure the top of the breather tube is above the max water level in the drip tray. Or if using other reservoir place and fix into condensate tray. Ensure reservoir is mounted horizontally.

Service Guide:

1: Inspect the pump head regularly and change the pump head tube every 12 months or more often if required. If any problems with the pump occur check the tube first!

2: To remove the pump head, make sure the roller assembly is vertical. Remove screws and fit the replacement pipe. The addition of a smear of silicon grease will ease refitting the lid and reduce potential friction noise.

3: The test switch should always be returned to the "RUN" position after testing.

4: Replacement pump head tubes and other accessories can be obtained from the manufacturers. Please quote the serial number (to be found on the pump) when ordering spare parts.

5: The float chamber should be cleaned annually.

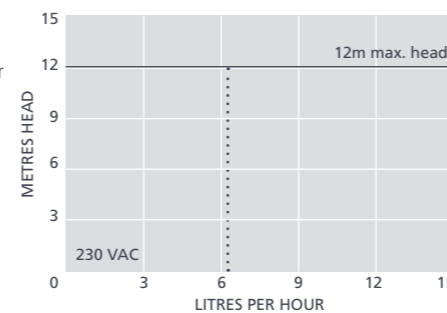
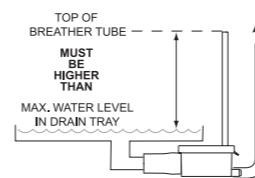
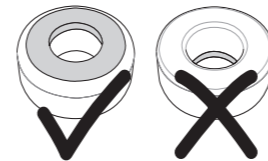
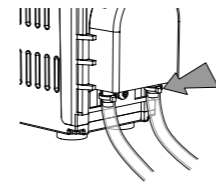
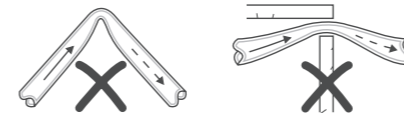

ASPEN
PUMPS

mechanical pump with alarm



1.7
kg

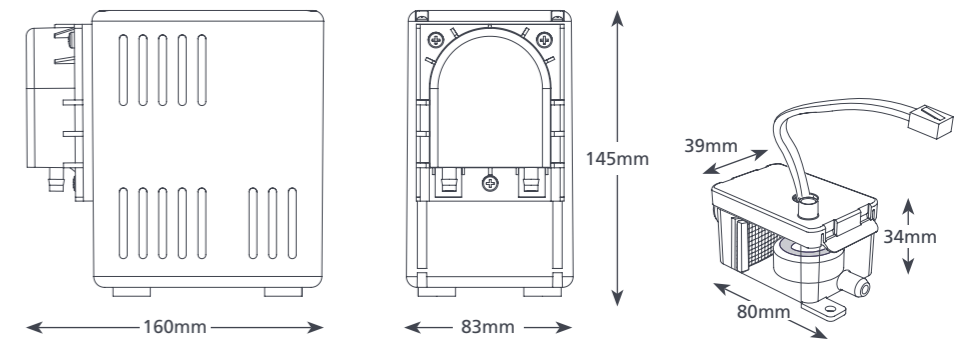

CE

1328/1 12/16

GB
DESIGNED

2014

aspenspumps.com

+44 (0)1323 848842

sales@aspenspumps.com

Information correct at time of going to press

Aspen Pumps, Apex Way, Hailsham, East Sussex, BN27 3WA, UK

CARACTÉRISTIQUES TECHNIQUES

Débit max.	Débit max. de 6,5 l/h à 12 m de hauteur
Hauteur max.	12 m
Hauteur max. d'aspiration	3 m
Niveau de bruit à 1 m	47 dB(A)
Alimentation électrique	230 VCA, 50-60 Hz, 0,2 A
Nominal	Continu
Catégorie	Appareil I
Puissance de sortie max. de la centrale	8,5 kW (29 000 Btu/h)
Temp. max. de l'eau	40 °C (104 °F)
Admission/évacuation	Diam. int. de 6 mm
Indice de protection IP	IPX1
Interrupteur de sécurité	FP2078 s.o., FP2079 ✓
Protection thermique	✓
Boîtier entièrement étanche	s.o.
Amorçage automatique	✓

CONNEXIONS ÉLECTRIQUES

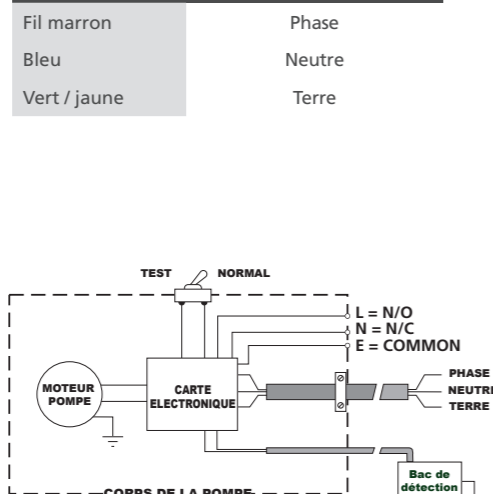

MECHANICAL SPECIFICATIONS

Max. flow	6.5L/h @ 12m head
Max. head	12m
Max. suction lift	3m
Sound level@1m	47dB(A)
Power supply	230 VAC, 0.2A, 50/60Hz
Rated	Continuously
Class	I appliance
Max. unit output	8.5kW / 29,000Btu/h
Max. water temp	40°C / 104°F
Inlet/outlet	6mm ID
IP Protection	IP21
Safety switch	FP2078 n/a, FP2079 ✓
Thermal protection	✓
Fully potted	n/a
Self priming	✓

ELECTRICAL CONNECTION

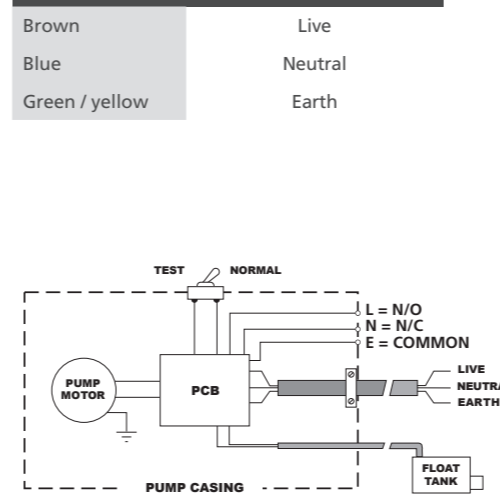



mechanical pump with alarm

KONDENSATPUMPE

geeignet für alle Installationen, bei denen ein Schwimmerschalter an oder in einer Kondensatwanne angeschlossen werden kann. Alarmkontakt möglich.

Beschreibung: Diese Pumpe ist für den Einbau in Zwischendecken und für das Abpumpen von Kondensat unter Bedingungen bestimmt, unter denen eine Schwerkraft-Abfuhr zu aufwendig ist. Der potentialfreie Alarmkontakt befindet sich auf der Rückseite der Pumpe. Anschluss siehe Skizze unten.

Einbauanweisung: Setzen Sie in die Phase des Anschlusskabels eine 1 A Sicherung. Diese Pumpe soll in waagerechter Lage auf ihrem Unterbau oder waagrecht gegen eine lotrechte Montagefläche montiert werden. Darauf achten, daß die Leitung nicht geknickt oder eingeklemmt wird. Die Leitung muß eine Nennweite von 6 mm aufweisen und einen Außendurchmesser von 9 mm.

Die Leitung ist mit Rohrschellen am Pumpenansaug- und -druckstutzen zu sichern.

Entscheiden Sie welches Schwimmergehäuse für Ihre Installation das Richtige ist. Gehen Sie sicher, dass der Magnetring des Schwimmers nach oben zeigend eingebaut und der beiliegende Entlüftungsschlauch (15 cm Länge, 6 mm Innendurchmesser) am Schwimmergehäuse befestigt wird. Verbinden Sie den Schwimmerschalter mit der Kondensatwanne des Klimagerätes und stellen sicher, dass der Entlüftungsschlauch oberhalb des maximalen Wasserstandes in der Kondensatwanne endet. Oder platzieren und befestigen den Schwimmerschalter innerhalb der Kondensatwanne. Es muss darauf geachtet werden, dass der Schwimmer waagrecht eingebaut wird.

Wichtiger Wartungshinweis:

- 1: Pumpe in regelmäßigen Zeitabständen kontrollieren und Pumpenschlauch alle 12 Monate und ggf. öfter auswechseln.
- 2: Zum Ausbau des Pumpenschlauches sicherstellen, daß die Rollenbaugruppe (Rotor) lotrecht ist. Schrauben lösen und Ersatzschlauch montieren. Die Montage wird leichter, wenn der Deckel mit etwas Silikonfett bestrichen wird. Außerdem reduziert dies potentielle Reibgeräusche.
- 3: Der Testschalter wippt nach jedem Test immer in die Stellung "NORMAL" zurück.
- 4: Ersatzschlauch und andere Zubehörteile erhalten Sie vom Hersteller. Bitte geben Sie bei Bestellungen immer die Modell-Nr. an (Diese ist auf der Pumpe angegeben).
- 5: Das Schwimmergehäuse muss jährlich gereinigt werden.

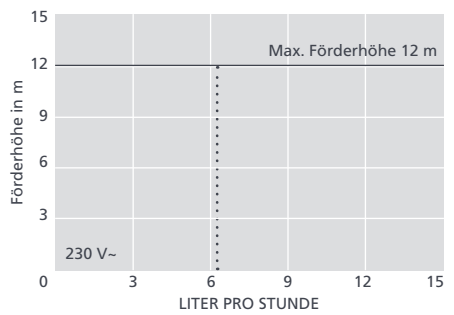
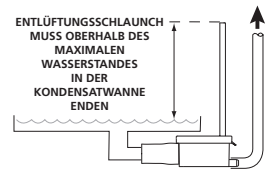
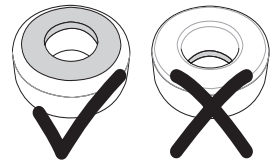
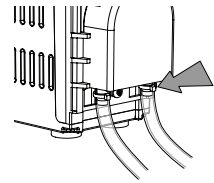
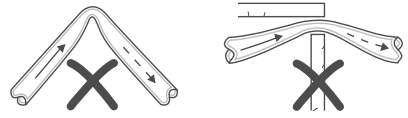

MECHANICAL SPEZIFIKATIONEN	
Max. Förderstrom	6,5 Liter/h bei 12 m Förderhöhe
Max. Förderhöhe	12 m
Max. Ansaughöhe	3 m
Lärmpegel im Abstand von 1 m	47 dB(A)
Versorgungsspannung	230 V~, 0,2 A, 50/60 Hz
Nennwert	Dauerbetrieb
Klasse	Geräteklasse I
Max. Ausgangsleistung	8,5 kW / 29.000 Btu/h
Max. Wassertemperatur	40°C / 104°F
Zulauf/Ablauf	ID 6 mm
IP-Schutzgrad	IP 21
Sicherheitsschalter	FP2078 entfällt, FP2079 ✓
Temperaturschutz	✓
Voll vergossen	entfällt
Selbstansaugend	✓

ELEKTROANSCHLÜSSE	
Braun	Stromführender Leiter
Blau	Null-Leiter
Grün / gelb	Schutz-Leiter

